

INSPIRON™ duo

ÚTMUTATÓ



INSPIRON™ duo

ÚTMUTATÓ

Típusszám: P08T

Típus: P08T001

Megjegyzések, figyelmeztetések és óvintézkedések



MEGJEGYZÉS: A MEGJEGYZÉSEK a számítógép biztonságosabb és hatékonyabb használatát elősegítő fontos tudnivalókat tartalmaznak.



FIGYELMEZTETÉS: A FIGYELMEZTETÉSEK a hardvereszközökre veszélyes, illetve esetleg adatvesztést okozó problémákra hívják fel a figyelmet.



VIGYÁZAT! A VIGYÁZAT jelzések esetleges tárgyi és személyi sérülésekre, illetve életveszélyre hívják fel a figyelmet.

Ez a termék másolásvédelmi technológiát tartalmaz, amelyet az Egyesült Államok szabványai vagy a Rovi Corporation más szerzői jogi védelme alatt állnak. A technológia feltörése vagy a technológiát alkalmazó eszköz szétszedése tilos.

A jelen dokumentum tartalma előzetes figyelmeztetés nélkül megváltozhat.

© 2010 Dell Inc. Minden jog fenntartva.

A Dell Inc. előzetes írásos engedélye nélkül szigorúan tilos a dokumentumot bármiféle módon sokszorosítani.

A szövegben használt védjegyek: *Dell*, a *DELL* logó, *Inspiron*, *Solution Station*, és a *DellConnect* a Dell Inc. védjegyei; *Intel* bejegyzett védjegy és az *Atom* az Intel Corporation védjegye az USA-ban és más országokban; *Microsoft*, *Windows*, és a *Windows* start gomb logó a Microsoft Corporation védjegye és bejegyzett védjegye az Egyesült Államokban és/vagy más országokban; *Bluetooth* a Bluetooth SIG, Inc. birtokában lévő bejegyzett védjegy, amelyet a Dell licencszerződés keretében használ; *Blu-ray Disc* a Blu-ray Disc Association védjegye.

A dokumentumban egyéb védjegyek és védett nevek is szerepelhetnek, amelyek a védjegyet vagy nevet bejegyeztető cégre, valamint annak termékeire vonatkoznak. A Dell Computer Corporation kizárólag a saját védjegyeiből és bejegyzett neveiből eredő jogi igényeket érvényesíti.

2010. október

A.sz. 65KP1

Mód. A00

Tartalomjegyzék

A számítógép beállítása	5	Az Ön Inspiron számítógépének használata	22
A számítógép üzembe helyezése előtt	5	Jobb oldali nézet	22
A váltóáramú adapter csatlakoztatása	6	Bal oldali nézet	24
A kapcsológombmegnyomása	7	Állapotjelző lámpák és jelzőlámpák	26
A Microsoft Windows telepítése	8	Az akkumulátortöltés kikapcsolása	27
Rendszer-visszaállító adathordozó létrehozása (javasolt)	9	A számítógép billentyűzetének ismertetése	28
A SIM kártya telepítése (opcionális)	11	Mozdulatok az érintőpadon	30
Vezeték nélküli csatlakozás engedélyezése vagy letiltása (opcionális)	14	Multimédia vezérlőgombok	32
Csatlakozás az internetre (opcionális)	17	A kijelző ismertetése	34
Felhasználói interfész módok	19	Az érintőképernyő használata	36
A Tábla üzemmód beállítása	20	Szoftverek tulajdonságai	40
Az Ön Inspiron számítógépe Tábla üzemmódban is használható	20	Dell DataSafe Online biztonsági adatmentés	41
		Szabad esés érzékelő	41

Tartalomjegyzék

Problémák megoldása	42	Segítség kérés	65
Hangjelzések	42	Műszaki támogatás és ügyfélszolgálat	67
Érintőképernyő problémák	43	DellConnect	67
Hálózati problémák	44	Online szolgáltatások	68
Áramellátási problémák	44	Automatikus rendelés-állapot szolgáltatás	69
Memóriaproblémák	46	Termékinformáció	69
Lezárások és szoftverproblémák	46	Garanciális vagy hitelre vásárolt termékek visszaküldése javításra	70
Támogatói eszközök használata. . .	49	Mielőtt telefonálna	72
Dell Support Center	49	Kapcsolatfelvétel a Dell vállalattal	74
My Dell Downloads	50	További információk és források . .	76
Hardware hibaelhárító	51	Specifikációk	78
Dell Diagnostics	51	Függelék	83
Az operációs rendszer visszaállítása	56	Információ a NOM, a Hivatalos Mexikói Szabvány számára (csak Mexikó)	83
Rendszer-visszaállítás	57	Tárgymutató	84
Dell DataSafe Local Backup	58		
Rendszervisszaállító adathordozó	61		
Dell gyári rendszerkép-visszaállítás	62		

A számítógép beállítása

Ez a szakasz a Dell™ Inspiron™ laptop beállításával kapcsolatos információkat tartalmaz.

A számítógép üzembe helyezése előtt

A számítógép elhelyezésekor ügyeljen arra, hogy könnyen hozzáférhessen az áramforráshoz, gondoskodjon a megfelelő szellőzésről, a számítógépet pedig vízszintes felületen helyezze el.

A nem megfelelő szellőzés laptopja körül túlmelegedést okozhat. A túlmelegedés megakadályozása érdekében hagyjon legalább 10,2 cm (4 hüvelyk) távolságot a számítógép hátoldalánál, illetve legalább 5,1 cm (2 hüvelyk) távolságot a többi oldalnál. Soha ne helyezze a számítógépet olyan zárt helyre, mint szekrény vagy fiók, amikor az be van kapcsolva.

 **VIGYÁZAT!** A számítógép szellőző- és egyéb nyílásait soha ne zárja el, a nyílásokon semmit ne dugjon be, illetve ne hagyja, hogy a nyílásokban por rakódjon le. Ne helyezze a bekapcsolt számítógépet zárt helyekre, pl. táska, vagy olyan textil felületre, mint például szőnyeg vagy takaró. A nem megfelelő szellőzés károsíthatja a berendezést, ronthatja a számítógép teljesítményét vagy tüzet okozhat. A számítógép felmelegedésekor a bekapcsolja a ventilátort. A ventilátor zaja normális, nem jelenti azt, hogy probléma van a ventilátorral vagy a számítógéppel.

 **FIGYELMEZTETÉS:** Ha súlyos vagy éles tárgyakat helyez a számítógépre, azzal a számítógép maradandó károkat szenvedhet.

A váltóáramú adapter csatlakoztatása

Csatlakoztassa a hálózati adaptert a számítógépre, majd dugja a fali csatlakozóba vagy túlfeszültség-védelemmel ellátott elosztóba.

⚠ VIGYÁZAT! A tápadapter a világ bármely részén használható. Az aljzatok és elosztók a különböző országokban eltérhetnek. Nem kompatibilis kábel használata vagy a kábel helytelen csatlakoztatása az elosztóba, a fali aljzatba tüzet okozhat, vagy a berendezés tönkremeneteléhez vezethet.

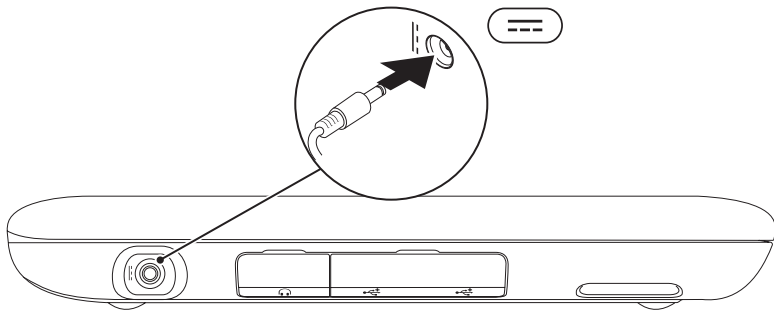

A kapcsológombmegnyomása

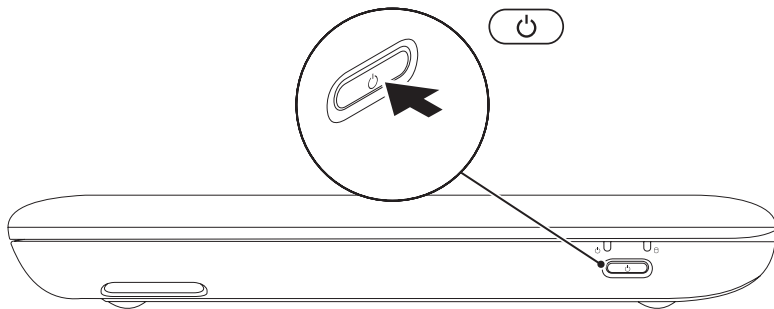

A Microsoft Windows telepítése

A Microsoft® Windows® első telepítéséhez kövesse a képernyőn megjelenő utasításokat. Ezek kötelezőek és szánjon rá elég időt, hogy végighaladjon rajtuk. A Windows telepítőképernyő több folyamaton keresztülvezeti, beleértve a licencszerződés elfogadását, preferenciális beállításokat és az Internet csatlakozás beállítását.



FIGYELMEZTETÉS: Ne szakítsa meg az operációs rendszer beállítási folyamatát.
Ellenkező esetben a számítógépe használhatatlanná válik és újra kell telepítenie az operációs rendszert.





MEGJEGYZÉS: A számítógép optimális teljesítménye érdekében javasolt a legfrissebb BIOS és illesztőprogramok letöltése a következő címről: **support.dell.com**.



MEGJEGYZÉS: Az operációs rendszerre és szolgáltatásokra vonatkozóan itt találhat b vebb információkat: **support.dell.com/MyNewDell**.

Rendszer-visszaállító adathordozó létrehozása (javasolt)

 **MEGJEGYZÉS:** Javasolt létrehozni egy rendszervisszaállítási adathordozót, miután telepítette a Microsoft Windows operációs rendszert.

 **MEGJEGYZÉS:** Az Ön számítógépe nem rendelkezik belső optikai meghajtóval. Használjon külső optikai meghajtót vagy bármilyen más külső tárolóeszközt a lemezeket tartalmazó folyamatok számára.

A rendszer-visszaállító adathordozó visszaállítja a merevlemezt a számítógép vásárlásakor működőképes állapotra, anélkül, hogy törölné a fájlokat (anélkül, hogy ehhez szükség lenne az *Operációs rendszer* lemezre). A rendszer-visszaállító adathordozót akkor használhatja, amennyiben a hardveren, szoftveren, illesztőprogramokon vagy más rendszerbeállításokon végzett módosítások következtében a rendszer nem kívánt állapotba kerülne.

A rendszer-visszaállító adathordozó létrehozásához a következőkre van szüksége:

- Dell DataSafe Local Backup
- USB memória legalább 8 GB tárhellyel vagy DVD-R/DVD+R/Blu-ray™ lemez

 **MEGJEGYZÉS:** A Dell DataSafe Local Backup nem támogatja az újraindítási lemezeket.

A számítógép beállítása

A rendszervisszaállító adathordozó létrehozása:

1. Győződjön meg róla, hogy az AC adapter csatlakoztatva van (lásd az „AC Adapter csatlakoztatása” c. fejezetet a következő oldalon: 6).
2. Csatlakoztassa az USB memóriát a számítógépre.
3. Kattintson a **Start**  → **Minden program** → **Dell DataSafe Local Backup** opcióra.
4. Kattintson a **Helyreállítási adathordozó létrehozása** menüpontra.
5. Kövesse a kijelzőn megjelenő utasításokat.

 **MEGJEGYZÉS:** Az operációs rendszer rendszer-visszaállító adathordozóval történő visszaállításával kapcsolatban tekintse át a „Rendszer-visszaállító adathordozó” fejezetet a 61. oldalon.

A SIM kártya telepítése (opcionális)

Az ún. Subscriber Identity Module (SIM) kártya telepítésével internetezhet, e-mailezhet és virtuális magánhálózatra csatlakozhat. Az internetre való csatlakozáshoz az Ön mobilszolgáltatójának lefedettségi területén kell tartózkodnia.

A SIM kártya behelyezése:

1. Kapcsolja ki a számítógépet.
2. Csúsztassa le a számítógép alján a címkével megjelölt ajtót.

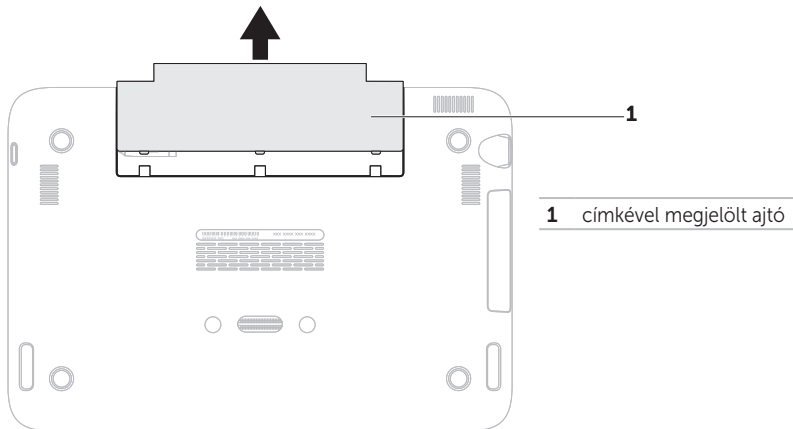

A számítógép beállítása

3. Csúsztassa a SIM kártyát a SIM tartóhelyre.
4. Helyezze vissza az ajtót.
5. Kapcsolja be a gépet.

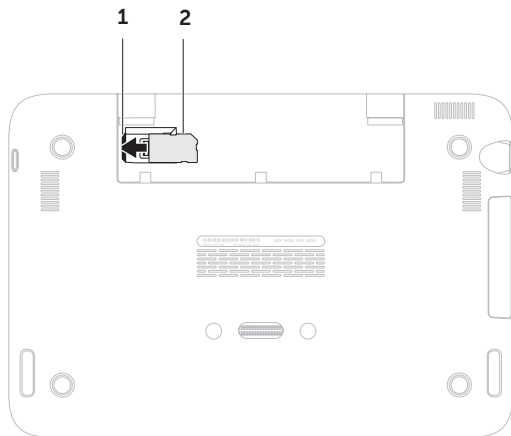

1 SIM tartóhely

2 SIM kártya

A SIM kártya eltávolításához nyomja meg a kiadó fület, és csúsztassa ki a SIM kártyát a SIM tartóhelyről.

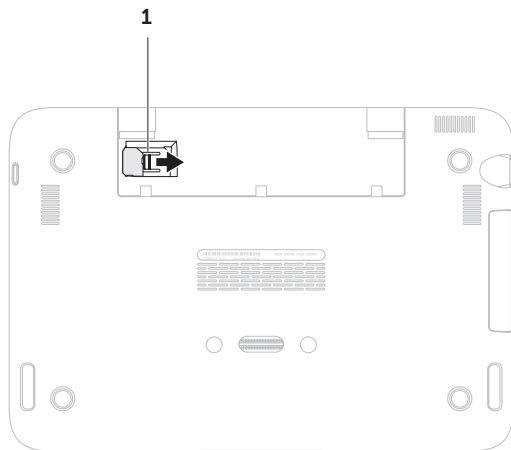

1 kiadó fül

Vezeték nélküli csatlakozás engedélyezése vagy letiltása (opcionális)

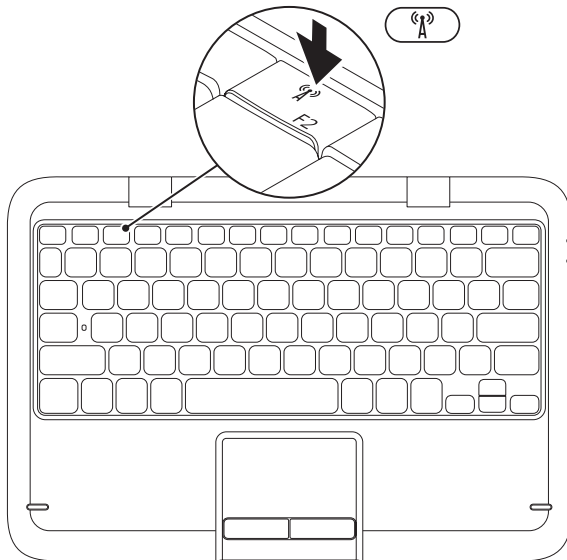

A vezeték nélküli kapcsolat engedélyezése vagy letiltása:

1. Győződjön meg róla, hogy számítógépe be van kapcsolva.
2. Nyomja meg a vezeték nélküli kapcsolat gombot  a funkciógomb soron a billentyűzeten.
Az elérhető vezeték nélküli hálózatok jelennek meg a képernyőn.

Vezeték nélküli kapcsolat bekapcsolva



Vezeték nélküli kapcsolat kikapcsolva



3. Nyomja meg újra a vezeték nélküli kapcsolat gombot  a kikapcsolt és a bekapcsolt állapotok közti váltáshoz.

 **MEGJEGYZÉS:** A vezeték nélküli kapcsolat gomb lehetővé teszi, hogy gyorsan kikapcsolja a vezeték nélküli adókészülékeket (Wi-Fi és Bluetooth®), például, ha a repülőgépen felszólítják, hogy kapcsoljon ki minden vezeték nélküli adókészüléket.

A számítógép beállítása

△ **FIGYELMEZTETÉS:** A vezeték nélküli antennák blokkolása befolyásolhatja a vezeték nélküli csatlakozás teljesítményét.

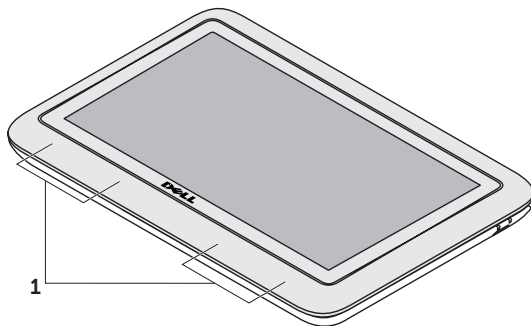

1 a vezeték nélküli antenna helye

Csatlakozás az internetre (opcionális)

 **MEGJEGYZÉS:** Az Ön számítógépe nem rendelkezik integrált hálózati csatlakozóval.

Vezeték nélküli kapcsolat beállítása

- Ha betárcsázós kapcsolatot használ, csatlakoztassa a telefonvonalat a külső USB modemre és a fali telefoncsatlakozóra, mielőtt megkezdene az internetkapcsolat beállítását.
- Ha DSL vagy kábel/szatellit kapcsolatot használ, lépjen kapcsolatba az internetszolgáltatóval vagy mobiltelefon-társasággal, mielőtt megkezdene az internetkapcsolat beállítását.

Az Internetkapcsolat beállításához, kövesse a „Setting Up Your Internet Connection (Az Internetkapcsolat beállítása)” fejezet utasításait, a 17. oldalon

Vezeték nélküli kapcsolat beállítása

 **MEGJEGYZÉS:** A vezeték nélküli router beállításához tekintse át a routerhez mellékelt dokumentációt.

A vezeték nélküli internetcsatlakozás használata előtt csatlakoztatnia kell a gépet a vezeték nélküli routerhez.

A vezeték nélküli útvonalválasztó beállítása:

1. Bizonyosodjon meg, hogy engedélyezve van a vezeték nélküli csatlakozás a számítógépén (lásd „Vezeték nélküli csatlakozás engedélyezése és letiltása”, 14. oldal).
2. Mentsen el, zárjon be minden megnyitott fájlt, és lépjen ki minden futó alkalmazásból.
3. Kattintson ide: **Start**  → **Vezérlőpult**.
4. A keresőablakba írja, hogy **hálózat**, és aztán kattintson a **Hálózati és megosztási központ** → **Csatlakozás hálózathoz** menüpontra.
5. A beállítás elvégzéséhez kövesse a képernyőn megjelenő utasításokat.

Az Internetkapcsolat beállítása

Az internetszolgáltatók és az internetszolgáltatók ajánlatai országonként eltérnek. Lépjen kapcsolatba az internetszolgáltatójával, az országában érvényes ajánlatokért.

Amennyiben nem tud kapcsolódni az internethez, de a múltban sikeresen csatlakozott, akkor esetleg szolgáltatójánál van szolgáltatásleállítás. Lépjen kapcsolatba internetszolgáltatójával a szolgáltatás állapotának ellenőrzése céljából, vagy próbálja meg újra a csatlakozást később.

Készítse elő az internetszolgáltatótól kapott információkat. Amennyiben nincs internetszolgáltatója, a **Kapcsolódás az internethez** varázsló segítségével kereshet egyet.

Az internetkapcsolat beállításához:

1. Mentsen el és zárjon be minden fájlt és lépjen ki minden megnyitott alkalmazásból.
2. Kattintson **Start**  → **Vezérlőpult**.
3. A kereső mezőbe írja a **hálózat** szót, majd kattintson a **Hálózati és megosztási központ** → **Új kapcsolat vagy hálózat létrehozása** → **Csatlakozás az internetre** opcióra.

Megjelenik a **Kapcsolódás az internethez** ablak.

-  **MEGJEGYZÉS:** Ha nem tudja, milyen típusú csatlakozást válasszon, akkor kattintson a **Segítség** gombra vagy lépjen kapcsolatba internetszolgáltatójával.
4. Kövesse a képernyőn megjelenő utasításokat, és a beállítás befejezéséhez használja az internetszolgáltatójától kapott beállítási információkat.

Felhasználói interfész módok

Az Ön Inspiron számítógépe három módban használható. Mindegyik mód különböző felhasználói interfésszel rendelkezik, amely automatikusan változik.

Normál üzemmód — Ez az alapértelmezett mód. Ebben az üzemmódban a készülék a Microsoft Windows asztalt jeleníti meg.

Tábla üzemmód — Ebben az üzemmódban a kétszintes felhasználói interfész indul el (lásd a „kétszintes” fejezetet a 36. oldalon). A Tábla üzemmódról további információkat itt találhat: *Inspiron duo Tablet User's Guide* at **support.dell.com/manuals**. A Tábla üzemmód beállításával kapcsolatban tekintse át a „Tábla üzemmód beállítása” című szakaszt a 20. oldalon.

Dokkolt üzemmód — Ebben az üzemmódban a dokkolt tábla a kétállomásos felhasználói interfészt indítja el. További információkért lásd az *Inspiron duo Audio Station User's Guide* felhasználói útmutatót a következő címen: **support.dell.com/manuals**. A számítógép dokkolt üzemmódba való állításához először állítsa a készüléket Tábla üzemmódra, majd dokkolja a táblát az Inspiron duo Audio Station állomásra.

A Tábla üzemmód beállítása

Az Ön Inspiron számítógépe Tábla üzemmódban is használható.

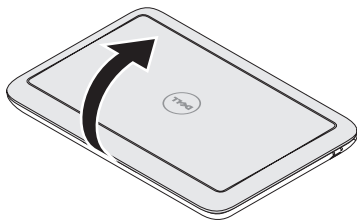

1. Nyissa fel a kijelzőt.

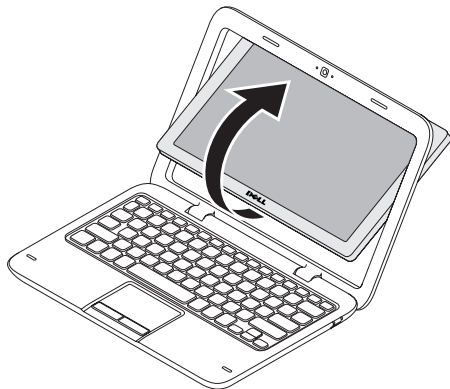

2. Forgassa el a kijelző panelt az óramutató járásával megegyező irányban, 180 fokkal.

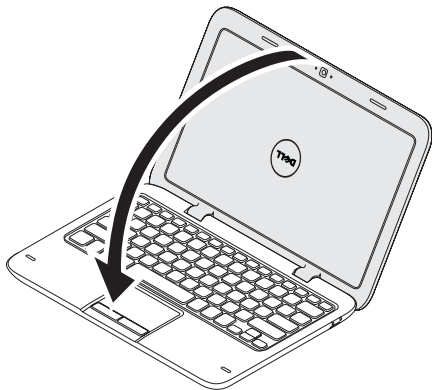

3. Zárja le a kijelzőt.

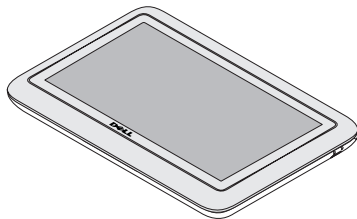



A kétszintes felhasználói interfész automatikusan aktiválódik Tábla üzemmódban. A Tábla üzemmóddal kapcsolatos további információkért lásd a *Inspiron duo Tábla felhasználói útmutatóját* a következő címen: support.dell.com/manuals.

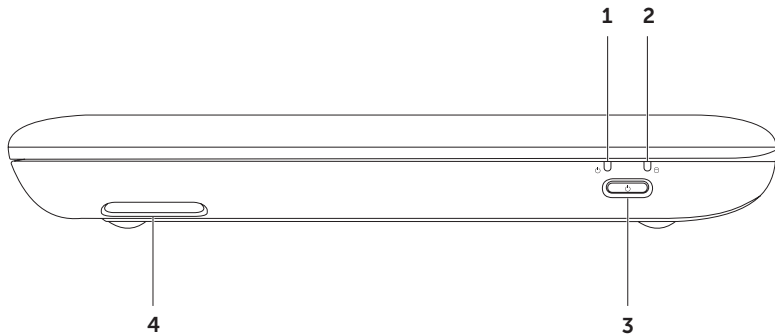

Az Ön Inspiron számítógépének használata

Ez a fejezet az Ön Inspiron számítógépén elérhető szolgáltatásokkal kapcsolatban tartalmaz információkat.

Jobb oldali nézet



-
-  **Tápellátás/akkumulátor állapotjelző lámpa** – Jelzi a tápellátás és az akkumulátor töltöttségének állapotát. A tápellátás/akkumulátor állapotjelző lámpával kapcsolatos további információkért lásd az „Állapotjelző lámpák és jelzőlámpák” fejezetet a(z) 26 oldalon.

 -  **Merevlemez aktivitásfény** – Bekapcsol, ha a gép adatot olvas vagy ír. A fehér fény merevlemez-működést jelez.
 **FIGYELMEZTETÉS: Adatvesztés elkerüléséhez a gépet soha ne kapcsolja ki olyankor, amikor a merevlemez-működést jelző lámpa kigyulladt.**

 -  **Főkapcsoló gomb** – A számítógép be- és kikapcsolására szolgál.

 - 4 Jobb oldali hangszóró** – Sztereo minőségű hangzást biztosít.
-

Bal oldali nézet

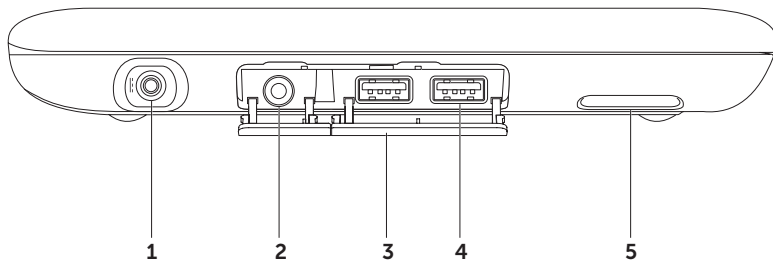

-
-  **AC adapter csatlakozó** – Az AC adapter számítógépre csatlakoztatására és az akkumulátor töltésére szolgál.

 -  **Audio-kimenet/fejhallgató csatlakozó** – Vagy fejhallgatóhoz vagy áramellátással rendelkező hangszórhoz vagy hangrendszerhez csatlakozik.

 - Csatlakozóburkolatok (2)** – Az USB csatlakozókat és az audio/fejhallgató csatlakozót védi.

 -  **USB 2.0 csatlakozók (2)** – Olyan USB eszközök csatlakoztatására, mint egér, billentyűzet, nyomtató, külső meghajtó vagy mp3-lejátszó.

 - Bal oldali hangszóró** – Sztereó minőségű hangzást biztosít.
-

Állapotjelző lámpák és jelzőlámpák

Akkumulátor áramellátás lámpa

	Jelzőlámpa állapota	Számítógép állapota(i)	Akkumulátor töltöttségi szint
Váltakozó áramú adapter	folyamatos fehér	be készenlét/ki/hibernált	0-100% <= 98%
	pulzáló fehér	készenlét	>98%
	ki	ki/hibernált	>98%
Akkumulátor	folyamatos fehér	be	>=10%
	folyamatos sárga	be/készenlét	< 10%
	pulzáló fehér	készenlét	>=10%
	ki	ki/hibernált	0-100%



MEGJEGYZÉS: Az akkumulátor akkor töltődik, ha a számítógép az adapterrel csatlakoztatva van.





MEGJEGYZÉS: Az áramellátási problémákkal kapcsolatban lásd az „Áramellátási problémák” c. fejezetet a 44. oldalon.

Az akkumulátortöltés kikapcsolása

Előfordulhat, hogy ki kell kapcsolnia az akkumulátortöltési funkciót a repülőgépeken.

Az akkumulátortöltési funkció gyors kikapcsolása:

1. Győződjön meg róla, hogy számítógépe be van kapcsolva.
2. Nyomja meg az akkumulátor töltöttségmérőjének gombját  a funkciógomb sorban a billentyűzeten.
3. Az **Akkumulátor élettartama** fülön, válassza ki az **Akkumulátortöltés kikapcsolása** jelölőnégyzetet.

 **MEGJEGYZÉS:** Az akkumulátortöltés a BIOS segédprogramban is kikapcsolható.

A számítógép billentyűzetének ismertetése

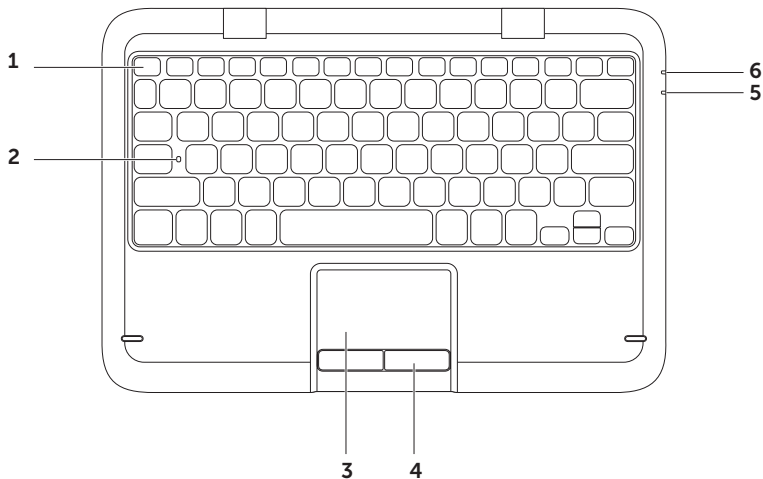

-
- 1 Funkciógomb sor** — A vezeték nélküli kapcsolat be- vagy kikapcsoló gombja , fényerő növelésére  és csökkentésére szolgáló  gombok, multimédia gombok, és az érintőpad be- és kikapcsoló gombja  található ebben a sorban.

A multimédia gombokkal kapcsolatban további információkat a „Multimédia gombok” c. fejezetben találhat a következő oldalon: 32.

- 2 Caps Lock állapotjelző lámpa** — Bekapcsol, ha a Caps Lock be van kapcsolva. Folyamatosan világító fényér fény jelzi, hogy a Caps Lock be van kapcsolva.
-

- 3 Érintőpad** — Az egér funkcionalitását biztosítja, a kurzor mozgatására, a kiválasztott elemek kijelölésre, illetve a felület megnyomásával kattintásra használható.

Az érintőpad támogatja a **görgetés, kattintás, zoom**, és a **forogatás** funkciókat. A érintőpad beállításainak megváltoztatásához kattintson duplán a **Dell Érintőpad** ikonra az asztal értesítési részén. Az érintőpad funkcióiról a következő oldalon tudhat meg többet: 30.

MEGJEGYZÉS: Az érintőpad engedélyezéséhez vagy letiltásához nyomja meg az érintőpad gombot  a funkciógomb sorban.

- 4 Érintőpad gombok** — Bal és jobb gombos kattintási funkciókat biztosítanak, mint az egér estében.
-

- 5 Tápellátás/akkumulátor állapotjelző lámpa** — A tápellátás és az akkumulátor töltöttségének állapotát jelzi. A tápellátás/akkumulátor állapotjelző lámpával kapcsolatos további információkért lásd az „Állapotjelző lámpák és jelzőlámpák” fejezetet a(z) 26.
-

- 6 Merevlemez aktivitásfény** — Bekapcsol, ha a gép adatot olvas vagy ír. A fehér fény merevlemez-működést jelez.



FIGYELMEZTETÉS: Adatvesztés elkerüléséhez a gépet soha ne kapcsolja ki olyankor, amikor a merevlemez-működést jelző lámpa kigyulladt.

Mozdulatok az érintőpadon

Görgetés

Végiggörgeti egy dokumentum tartalmát. A görgetés funkció a következőket tartalmazza:

Automatikus függőleges görgetés —

Az aktív ablak fel- és lefelé való görgetését teszi lehetővé.

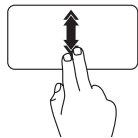

Mozgassa két ujját gyorsan fel- vagy lefelé az automatikus görgetés aktiválásához.

Érjen az érintőpadhoz a görgetés leállításához.

Vízszintes automatikus görgetés —

Lehetővé teszi az aktív ablakban balra vagy jobbra történő görgetést.

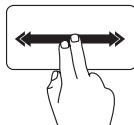

Mozgassa két ujját gyorsan fel- vagy lefelé az automatikus vízszintes görgetés aktiválásához.

Érjen az érintőpadhoz a görgetés leállításához.

Elforgatás

Tartalmak előre vagy hátra fordítását teszi lehetővé a forgatás irányától függően.

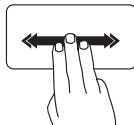

Mozgassa három ujját a kívánt irányba az aktív ablak tartalmának megfordításához.

Nagyítás

A képernyő tartalmának nagyítását vagy kicsinyítését teszi lehetővé. A nagyítás funkció tartalma:

Nagyítás – Nagyítást és kicsinyítést tesz lehetővé ujjainak közelítése és távolítása által.

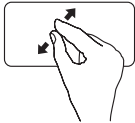

Nagyítás:

Két ujját távolítsa el egymástól az aktív ablak nézetének nagyításához.

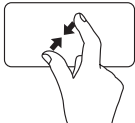

Kicsinyítés:

Két ujját közelítse egymáshoz az aktív ablak nézetének kicsinyítéséhez.

Elforgatás

A képernyő aktív nézetének elforgatását teszi lehetővé. Az elforgatás szolgáltatás a következőket teszi lehetővé:

Forgatás – Lehetővé teszi az aktív tartalom elforgatását két ujj segítségével, miközben egyik ujját rögzíti, a másikkal pedig forgat.



A hüvelykujját rögzítve egy pontban, mozgassa a mutatóujját jobbra vagy balra körben haladva, hogy a képernyő tartalmát átfordítsa.

Multimédia vezérlőgombok

A multimédia vezérlőgombok a billentyűzet funkciógomb sorában találhatóak. A multimédia vezérlők használatáért nyomja meg a szükséges gombot. A multimédiás vezérlőgombokat konfigurálhatja a billentyűzetet a **Rendszerbeállítás** (BIOS) segédprogram vagy a **Windows Mobility Center** segítségével.

Rendszerbeállítás

1. A POST (Power On Self Test) során nyomja meg az <F2> billentyűt a BIOS-ba való belépés érdekében.
2. A **Funkciógombok viselkedése** (Function Key Behavior) menüpontban válassza a **Multimédia gomb előnyben** (Multimedia Key First) vagy **Funkciógomb előnyben** (Function Key First) opciót.

Multimédia gomb előnyben — Ez az alapértelmezett opció. Nyomja meg bármely multimédiás gombot a hozzá tartozó multimédiás funkció végrehajtásához. A funkció előhívásához, nyomja meg a <Fn> gombot + a kívánt funkciógombot.

Funkciógomb előnyben — Nyomja meg bármely funkciógombot a hozzá tartozó funkció előhívásához.

A multitmédiás tevékenységekhez nyomja meg az <Fn> gombot + kívánt multimédiás gombot.



MEGJEGYZÉS: A **Multimédia gomb előnyben** opció csak az operációs rendszerben áll rendelkezésre.

Windows Mobility Center

1. Nyomja meg a <Windows><X> gombot a Windows Mobility Center indításához.
2. A **Funkciógomb sorban** válassza a **Funkciógomb** vagy **Multimédia gomb** opciót.





 Némitás

 A hangerő szintjének csökkentése

 A hangerő szintjének növelése

 Az előző szám vagy fejezet lejátszása

 Lejátszás vagy szüneteltetés

 A következő szám vagy fejezet lejátszása

A kijelző ismertetése

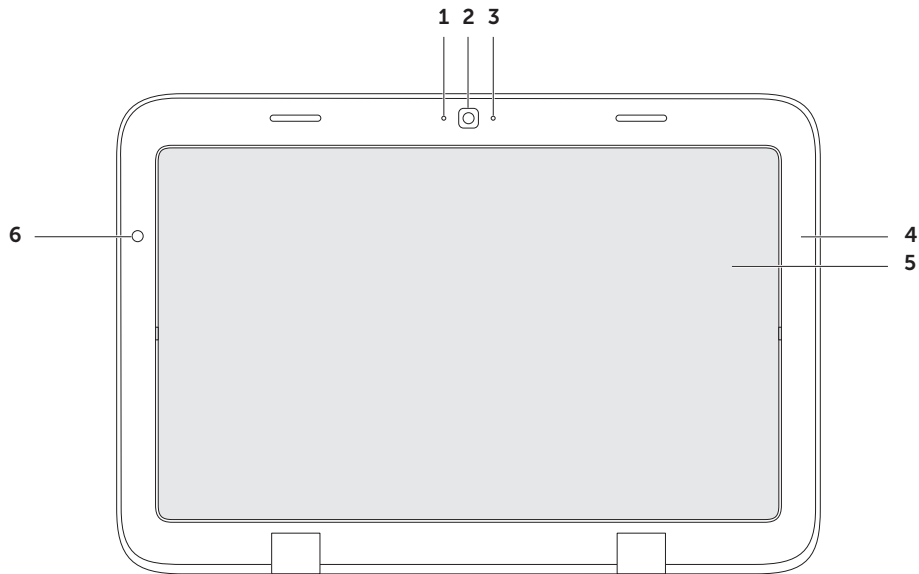

-
- 1 Mikrofon** – Minőségi hangzást biztosít a videócsevegéshez és a hangfelvételekhez.

 - 2 Kamera** – Beépített kamera videók rögzítésére, konferenciára és beszélgetésre.

 - 3 Kamera jelzőlámpa** – Jelzi, hogy a kamera ki vagy be van-e kapcsolva. A fehér fény azt jelzi, hogy a kamera be van kapcsolva.

 - 4 Kijelző élszalag** – **A külső keret, amely a kijelzőpanelt tartja.**

 - 5 Kijelzőpanel** – Forgassa el a kijelzőpanelt számítógépe tábla üzemmódban történő használatához. További információkért lásd „Tábla üzemmód beállítása” a 20. oldalon.

 - 6 Külső fény** – A külső fény érzékelő felméri a rendelkezésre álló környezeti fényt, és beállítja a kijelző fényerejét.
-

Az érintőképernyő használata

Laptopja érintőképernyő funkciója számítógépét interaktív kijelzővé változtatja.

duo Stage

A számítógépére telepített duo Stage szoftver hozzáférést biztosít kedvenc média és multi-touch alkalmazásaihoz.

A kétszintes interfész elindításához kattintson a **Start**  → **Minden program** → **Dell Stage** → **duo Stage** gombra.

 **MEGJEGYZÉS:** A duo Stage (kétszintes interfész) néhány alkalmazása a **Minden program** menüből is indítható.

A következőképpen szabhatja személyre a duo Stage-et:

- Rendezze át az alkalmazások parancsikóját — Válassza ki és tartsa az alkalmazás parancsikóját, míg el nem kezd villogni, ezután húzza a parancsikont a kívánt helyére a duo Stage-en.

- Minimalizálás — Húzza a duo Stage ablakot a kijelző aljára.
- Személyre szabás — Válassza ki a beállítási ikont, majd válassza ki a kívánt opciót.

A következő alkalmazások állnak rendelkezésére a duo Stage-ben:

 **MEGJEGYZÉS:** Néhány alkalmazás esetleg nem elérhető a számítógép vásárlásakor hozott döntéseinek megfelelően.

- ZENE — Hallgasson zenét, vagy böngésszen a zenefájlok között albumcím, előadó vagy számcím alapján. A világ minden tájáról hallgathat rádióadásokat. A opcionális Napster alkalmazás lehetővé teszi Önnek, hogy letöltse a számokat, ha csatlakozott az internethez.
- YOUPAINT — Rajzoljon és szerkesszen képeket.
- JÁTÉKOK — Játsszon touch funkciós játékokat.

- **DOKUMENTUMOK** — Gyors hozzáférést biztosít a Dokumentumok mappához számítógépén.
- **FOTÓ** — Tekintse meg, rendszerezze és szerkessze képeit. Létre hozhat diavetéseket és válogatásokat képeiből, és feltöltheti őket a **Facebook**-ra vagy a **Flickr**-re, ha csatlakozik az internethez.
- **DELL WEB** — Akár négy kedvenc weboldalának előnézeti képét tekintheti meg. Kattintson vagy érintse meg web oldal előnézeti képét annak böngészőben való megnyitásához.
- **VIDEO** — Videókat nézhet. Az opcionális CinemaNow alkalmazás lehetővé teszi, hogy vásároljon, vagy kivegyen filmeket, tv-műsorokat, ha csatlakozik az internethez.
- **PARANCSIKONOK** — Gyors hozzáférést biztosít gyakran használt programjaihoz.
- **KÖNYVEK** — Elindítja az E Reader-t, amely lehetővé teszi Önnek, hogy e-könyveket töltsön le és olvasson PDF és EPUB formátumban.
- **Web Tile** — Akár négy legkedvesebb weboldalának előnézeti képét tekintheti meg. A tile lehetővé teszi Önnek, hogy hozzáadjon, szerkesszen vagy kitöröljön egy előnézeti képet. Kattintson vagy érintse meg a weboldal előnézeti képét annak böngészőben való megnyitásához. Több Web Tile-t is létrehozhat az Apps Gallery-n keresztül.

Mozdulatok az érintőképernyőn

 **MEGJEGYZÉS:** Néhány mozdulat esetleg nem működik a Dell Touch Zone szoftveren kívül.

Nagyítás

A képernyő tartalmának nagyítását vagy kicsinyítését teszi lehetővé.

Csippentés – Lehetővé teszi, hogy nagyítson vagy kicsinyítsen két ujjának eltávolításával vagy közelítésével a képernyőn.



Nagyítás:

Két ujját távolítsa el egymástól az aktív ablak nézetének nagyításához.



Kicsinyítés:

Két ujját közelítse egymáshoz az aktív ablak nézetének kicsinyítéséhez.

Tartás

További információkat tekinthet meg a jobb gombbal való kattintás szimulálásával.

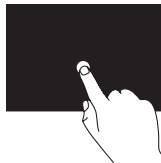

Helyezze és tartsa az ujját az érintőképernyőn a kontextus-érzékeny menük előhívásához.

Pöccintés

Tartalmak előre vagy hátra fordítását teszi lehetővé a forgatás irányától függően.

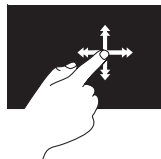

Mozgassa az ujját gyorsan a kívánt irányba a tartalom lapozásához az aktív ablakban, mintha csak egy könyvet lapozna. A kattintás függőlegesen is működik, amikor tartalmakat böngész, pl. képeket vagy dalokat egy listában.

Görgetés

Végiggörgeti egy dokumentum tartalmát. A görgető funkciókhoz tartoznak:

Pásztázás — Lehetővé teszi a fókusz mozgatását a kiválasztott objektum esetében, ha a teljes objektum nem látható.

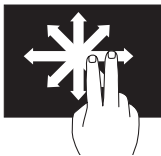

Mozgassa két ujját a kívánt irányba, a kiválasztott objektum görgetéséhez.

Függőleges görgetés — Lehetővé teszi, hogy felfelé és lefelé görgessen az aktív ablakban.

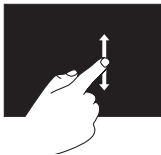

Mozgassa az ujját felfelé vagy lefelé a függőleges görgetés aktiválásához.

Vízszintes görgetés — Lehetővé teszi, hogy balra vagy jobbra görgessen az aktív ablakban.

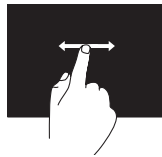

Mozgassa az ujját balra vagy jobbra a vízszintes görgetés aktiválásához.

Elforgatás

A képernyő aktív nézetének elforgatását teszi lehetővé.

Forgatás — Lehetővé teszi az aktív tartalom forgatását két ujjal.



Tartsa egy ujját vagy a hüvelykujját egy helyben, mozgassa a másik ujját ívelt irányban jobbra vagy balra. Forgathatja is az aktív tartalmat mindkét ujj körkörös mozgásával.

Szoftverek tulajdonságai

Hatékonyság és kommunikáció

Számítógépét prezentációk, brosrák, üdvözlőlapok, szórólapok és táblázatok létrehozására használhatja. Továbbá megtekinthet és szerkeszthet digitális fényképeket és képeket. Ellenőrizze rendelését a számítógépére telepített szoftverrel kapcsolatban.

Miután csatlakozott az internetre, megtekinthet weboldalakat, létrehozhat elektronikus postafiókot, fel- és letölthet fájlokat stb.

Szórakozás és multimédia





MEGJEGYZÉS: Az Ön számítógépe nem rendelkezik belső optikai meghajtóval. Használjon külső optikai meghajtót vagy bármilyen más külső tárolóeszközt a lemezeket tartalmazó folyamatok számára.

A gépén videókat nézhet meg, játékokat játszhat, megírhatja a saját CD/DVD lemezeit, zenét és internetes rádiót hallgathat alkothat.

Másolhat képeket és video fájlokat olyan hordozható eszközökről, mint digitális kamerák és mobiltelefonok. Opcionális szoftveres alkalmazások teszik lehetővé zenei és video fájlok létrehozását és rendezését, amelyeket lemezre írhat, és olyan hordozható termékekre menthet, mint MP3-lejátszók és kézi szórakoztató eszközök, vagy közvetlenül TV-készüléken, projektoron vagy házimozzi rendszeren tekinthet meg.

Dell DataSafe Online biztonsági adatmentés

-  **MEGJEGYZÉS:** A Dell DataSafe Online-t kizárólag a Windows operációs rendszerek támogatják.
-  **MEGJEGYZÉS:** A gyors fel-/letöltési sebesség érdekében szélessávú kapcsolat használata javasolt.

A Dell DataSafe Online egy automatikus biztonsági adatmentési szolgáltatás, amely segít az Ön adatainak megőrzésében olyan extrém esetekben, mint lopás, tűz vagy természeti katasztrófa. A szolgáltatáshoz számítógépén egy jelszóval védett fiókon keresztül férhet hozzá.

További információért látogasson el a **DellDataSafe.com oldalra**.

Biztonsági mentések időzítése:

1. Kattintson duplán a Dell DataSafe Online ikonra  asztala értesítési részében.
2. Kövesse a kijelzőn megjelenő utasításokat.

Szabad esés érzékelő

A szabadesés érzékelő megvédi számítógépének merevlemezt a lehetséges sérülésektől úgy, hogy érzékeli a szabadesés állapotát, amelyet a számítógép véletlen leejtése vált ki. Ha szabadesést érzékel, a merevlemez a lehető leggyorsabban *biztonságos állapotba* kerül, hogy védje az író/olvasó fejet a sérülésektől, és elkerülje az esetleges adatvesztést. Merevlemeze visszatér a normális működéshez, ha a szabadesési állapotot már nem érzékeli.

-  **MEGJEGYZÉS:** A merevlemezt korlátozza saját megbízhatósági tulajdonsága. Általában a merevlemez 225 G-s üzemi közbeni és 800 G-s üzemen kívüli ütést tud elviselni.

Problémák megoldása

Ez a fejezet a számítógépes problémák megoldásáról nyújt információt. Ha nem képes megoldani a problémát az alábbi útmutatások alapján, akkor lásd a „Támogatói eszközök használata” (49. oldal) vagy a „Kapcsolatfelvétel a Dell-lel” (74. oldal) című fejezeteket.

⚠ VIGYÁZAT! Kizárólag szakavatott személyzet távolíthatja el a számítógép burkolatát. Tekintse át a *Szervizelési útmutatót* a support.dell.com/manuals címen a további információkért.

Hangjelzések

Hiba vagy probléma esetén a számítógép hangjelzéseket adhat a rendszer indításakor. Ez az úgynevezett hangkódnak nevezett hangsor segít a probléma jellegének meghatározásában. Ilyen esetben jegyezze fel a hangkódot, és lépjen kapcsolatba a Dell-lel (lásd „Kapcsolatfelvétel a Dell-lel”, 74. oldal).

🔧 MEGJEGYZÉS: Komponenscseréhez, lásd a *Szervizkönyvet* a support.dell.com címen.

Hangkód	Lehetséges probléma
Egy	Lehetséges alaplap meghibásodás — BIOS ROM ellenőrzőösszeg meghibásodás
Kettő	Nem található RAM MEGJEGYZÉS: Memóriamodul telepítése vagy cseréje esetén ellenőrizze, hogy megfelelően helyezte be a memóriamodult.
Három	Lehetséges rendszerkártya meghibásodások — Chipset error
Négy	RAM olvasási/írási meghibásodás
Öt	Valósídejű órajel hiba
Hat	Videokártya vagy chip meghibásodás
Hét	Processzor meghibásodás
Nyolc	Kijelző meghibásodás

Érintőképernyő problémák

Néhány multi-touch funkció nem működik —

- Bizonyos touch és multi-touch funkciók ki lehetnek kapcsolva. Bekapcsolásukhoz kattintson duplán a **Pöccintés**  ikonra asztala értesítési területén. A **Toll és Érintés** ablakban, válassza ki a **Érintés** fület, és győződjön meg róla, hogy **Az ujjak használata beviteli eszközként** és a **A multi-touch gesztusok és tinta bekapcsolása** opciókat kiválasztotta.
- A multi-touch funkciót nem minden alkalmazás támogatja.
- Az érintőképernyő gyárilag kerül kalibrálásra, és nem igényel újrakalibrálást. Ha szeretné az érintőképernyőt kalibrálni, kattintson a **Start**  → **Vezérlőpult** → **Hardver és hang** → **Tábla PC beállítások** → **Kalibrálás...** gomra.



MEGJEGYZÉS: A nem megfelelő kalibrálás pontatlan touch érzékenységhöz vezethet.

Ha az érintőképernyő veszít érzékenységéből —

Az érintőképernyőre idegen részecskék kerültek (például a felragasztható cetlik), amelyek blokkolják az érintőképernyő érzékelőit. A részecskék eltávolításához:

- a. Kapcsolja ki a számítógépet.
- b. Húzza ki a hálózati adapter vezetékét a fali csatlakozóból.



FIGYELMEZTETÉS: Ne használjon vizet vagy tisztító folyadékot az érintőképernyő tisztításához.

- c. Használjon tiszta, mentes ruhát (ráfújhat enyhe, karcmentes tisztítószerrel vagy vizet a ruhára, ha szükséges, de ne a képernyőre) és törölje át az érintőképernyő felületét és oldalait a szennyeződések és az ujjlenyomatok eltávolításához.

Hálózati problémák

Ha a vezeték nélküli hálózati kapcsolat megszakad — A vezeték nélküli router offline, vagy a vezeték nélküli csatlakozó ki van kapcsolva a számítógépen.

- Ellenőrizze a vezeték nélküli útvonalválasztót, hogy az be van kapcsolva, és csatlakoztatva van az Ön adatforrására (kábelmode vagy hálózati csatlakozó).
- Győződjön meg, hogy a vezeték nélküli engedélyezve van a számítógépen (lásd a „Vezeték nélküli engedélyezése vagy letiltása” c. részt a 14. oldalon).
- Hozza létre újra a csatlakozást a vezeték nélküli utválasztóval (lásd „Vezeték nélküli kapcsolat létrehozása”, 17. oldal).
- Interferencia blokkolja vagy zavarja a vezeték nélküli csatlakozást. Próbálja meg a számítógépet közelebb vinni a vezeték nélküli útvonalválasztóhoz.
- Győződjön meg róla, hogy a vezeték nélküli antennákat nem blokkolja semmi. A vezeték nélküli antennák elhelyezkedésével kapcsolatban lásd a 16. oldalt.

Ha a hálózati kapcsolat megszakad —

A hálózati kábel kilazult vagy megrongálódott.

Ellenőrizze, hogy a hálózati kábel be van-e dugva, és nem sérült-e.

Áramellátási problémák

Ha a tápellátást jelző fény nem világít —

A számítógép vagy ki van kapcsolva, vagy hibernált módban van, vagy nincs áramellátás.

- Nyomja meg a be-/kikapcsoló gombot. A számítógép kikapcsolt vagy hibernált állapot után folytatja a normális üzemelést.
- Csatlakoztassa újra az AC adapter kábelt az áramcsatlakozóba és a fali csatlakozóba.
- Ha a hálózati adapter vezetéke elektromos elosztóba van csatlakoztatva, győződjön meg róla, hogy az elosztó be van dugva az elektromos aljzatba, és be van kapcsolva. Ezen kívül iktassa ki az áramellátás védelmi eszközeit, az elosztókat és a hosszabbítókábeleket, és ellenőrizze, hogy a számítógép megfelelően bekapcsolódik.

- Ellenőrizze a fali csatlakozó működését egy másik készülékkel, például egy lámpával.
- Ellenőrizze a hálózati adapter kábel csatlakozásait. Ha a hálózati adapteren van világítás, győződjön meg róla, hogy világít.

Ha a tápellátást jelző fény folyamatosan fehéren világít és a számítógép nem reagál —

akkor a kijelző csatlakoztatásával lehet hiba, illetve nincs bekapcsolva.

- Tartsa benyomva a tápellátás gombot, amíg a számítógép kikapcsol, majd kapcsolja ismét vissza.
- Ha a probléma továbbra is fennáll, akkor lépjen kapcsolatba a Dell-lel (lásd „Kapcsolatfelvétel a Dell-lel”, 74. oldal).

Ha a tápellátást jelző fény fehéren pulzál —

A számítógép készenléti üzemmódban van, vagy a kijelző nem válaszol.

- Nyomjon meg egy tetszőleges gombot a billentyűzeten, mozgassa az integrált vagy a csatlakoztatott egeret, vagy nyomja meg a főkapcsolót a normális használat folytatásához.

- Ha a kijelző nem válaszol, akkor nyomja meg a kikapcsológombot addig, amíg a számítógép kikapcsol, majd kapcsolja be ismét.
- Ha a probléma továbbra is fennáll, akkor lépjen kapcsolatba a Dell-lel (lásd „Kapcsolatfelvétel a Dell-lel”, 74. oldal).

Amennyiben a számítógép vételét zavaró interferenciát észlelne — akkor kéretlen jel okoz interferenciát más jelek zavarása vagy blokkolása által. Az interferencia néhány lehetséges oka:

- A tápkábel, a billentyűzet és az egér hosszabbító kábelei.
- Túl sok eszközt csatlakoztatott az elektromos elosztóra.
- Több elektromos elosztó csatlakozik egy elektromos aljzatba.

Memóriaproblémák

Amennyiben elégtelen mennyiségű memóriáról kap üzenetet —

- Mentsen el és zárjon be minden megnyitott fájlt, és lépjen ki minden olyan futó alkalmazásból, amelyet nem használ, és ellenőrizze, hogy ezzel megoldotta-e a problémát.
- A minimális memóriaigényeket a szoftverek dokumentációjában nézheti meg.
- Ha a probléma továbbra is fennáll, akkor lépjen kapcsolatba a Dell-lel (lásd „Kapcsolatfelvétel a Dell-lel”, 74. oldal).

Ha más jellegű problémákat tapasztal a memóriával kapcsolatban —

- A Dell Diagnostics futtatása (lásd „Dell Diagnostics” az 51. oldalon).
- Ha a probléma továbbra is fennáll, lépjen kapcsolatba a Dell-lel (lásd „Kapcsolatfelvétel a Dell-lel”, 74. oldal).

Lezárások és szoftverproblémák

Ha a számítógép nem kapcsol be —

Győződjön meg róla, hogy a hálózati adapter vezetéke megfelelően van csatlakoztatva a számítógéphez és az elektromos fali csatlakozóba.

Ha egy program nem válaszol —

Zárja be a programot:

1. Nyomja meg egyszerre a <Ctrl><Shift><Esc> gombokat.
2. Kattintson az **Alkalmazások** parancsra.
3. Válassza ki a programot, amely folyamatosan lefagy.
4. Kattintson a **Feladat befejezése** gombra.

Ha egy program folyamatosan lefagy —

Tekintse át a program dokumentációját. Szükség esetén távolítsa el, majd telepítse újra a programot.

 **MEGJEGYZÉS:** A szoftverek általában tartalmaznak telepítési utasításokat a CD-n mellékelt dokumentációban.

 **MEGJEGYZÉS:** Az Ön számítógépe nem rendelkezik belső optikai meghajtóval. Használjon külső optikai meghajtót vagy bármilyen más külső tárolóeszközt a lemezeket tartalmazó folyamatok számára.

Ha a számítógép nem válaszol, vagy kék képernyő jelenik meg—

 **FIGYELMEZTETÉS:** Ha nem sikerül leállítania az operációs rendszert, adatokat veszthet.

Ha a számítógép a billentyűzetre vagy az egér mozgására nem reagál, a tápellátás gombot 8 - 10 másodpercig nyomva tartva kapcsolja ki a számítógépet.

Ha a programot korábbi verziójú Microsoft® Windows® operációs rendszerre írták —

Futtassa a Programkompatibilitási varázslót. A Programkompatibilitás varázslóval a program úgy konfigurálható, hogy az egy a Microsoft Windows korábbi verziójú operációs rendszeréhez hasonló környezetben is futtatható.

Problémák megoldása

A programkompatibilitási varázsló futtatása:

1. Kattintson a **Start**  → **Vezérlőpult** → **Programok** → **A Windows korábbi verzióira írt programok futtatása** opcióra.
2. Az üdvözlő képernyőn kattintson a **Tovább** gombra.
3. Kövesse a kijelzőn megjelenő utasításokat.

Ha más szoftveres problémái lennének—

- Azonnal készítse biztonsági mentést a fájljairól.
- Használjon víruskereső programot a merevlemez vagy CD-k ellenőrzésére.
- Mentsen és zárjon be minden nyitott fájlt vagy programot, majd a **Start**  menü keresztül állítsa le a számítógépet.
- Tekintse át a szoftverdokumentációt vagy lépjen kapcsolatba a szoftver gyártójával a hibaelhárítási információk szerzése érdekében:
 - Győződjön meg róla, hogy a program kompatibilis a számítógépre telepített operációs rendszerrel.

- Győződjön meg róla, hogy a számítógép megfelel a szoftver futtatásához szükséges minimális hardverkövetelményeknek. Információkat a szoftver dokumentációjában talál:
- Győződjön meg róla, hogy a program telepítése és konfigurációja megfelelő.
- Ellenőrizze, hogy az eszközök illesztőprogramjai nem ütköznek a programmal.
- Szükség esetén távolítsa el, majd telepítse újra a programot.
- Jegyezze fel a hibaüzenetet, elősegítve a probléma megoldását, amikor kapcsolatba lép a Dell-lel.

Támogatói eszközök használata

Dell Support Center

Az összes szükséges támogatás, <0x2013> egyetlen kényelmes helyen.

A **Dell Support Center** rendszer riasztásokat, teljesítményjavító javaslatokat, rendszerinformációkat, valamint más Dell eszközökre és diagnosztikai szolgáltatásokra mutató hivatkozásokat tartalmaz.

Az alkalmazás indítása: click **Start**  → **Programok** → **Dell** → **Dell Support Center** → **A Dell Support Center indítása.**

A **Dell Support Center** kezdőoldalán megjelenik az Ön számítógépének típuszáma, szervizcímkéje, expressz szervizkódja, garanciális állapota, valamint a számítógép teljesítményének javítására irányuló riasztások.

A kezdőoldal továbbá a következő helyekhez is hozzáférést biztosít:

PC Checkup — Hardveres diagnosztika futtatása, megtekintheti mely program foglalja a legtöbb helyet merevlemezén, valamint nyomonkövetheti a számítógépén minden nap végzett módosításokat.

PC Checkup segédeszközök

- **Drive Space Manager** — Kezelje merevlemezét az egyes fájltypusok által felhasznált terület vizuális megjelenítése segítségével.
- **Performance and Configuration History** A rendszeresemények és módosítások nyomonkövetése. Ez a segédprogram az adott napon történt összes hardveres vizsgálatot, tesztet, redszermódosítást, kritikus fontosságú eseményt és visszaállítási pontot megjeleníti.

Támogatói eszközök használata

Detailed System Information — Részletes információk megtekintése a hardverről és az operációs rendszer beállításairól; szervizszerződések másolataihoz, garanciális információkhoz és garanciamegújítási opciókhoz való hozzáférés.

Get Help — Tekintsen meg Dell műszaki támogatási opciókat, képzéseket és tréningeket, online eszközöket, felhasználói útmutatókat, garanciális információkat, Gyakran Intézett Kérdéseket stb.

Backup and Recovery — Rendszervisszaállító média létrehozása, rendszervisszaállító eszköz indítása, online biztonsági mentés.

System Performance Improvement Offers — Szoftveres és hardveres megoldások, amelyek növelik rendszerének teljesítményét.

A **Dell Support Center** eszközeivel kapcsolatos további információkért, valamint a rendelkezésre álló eszközök letöltését látogasson el a következő weboldalra:

DellSupportCenter.com.

My Dell Downloads

 **MEGJEGYZÉS:** A Dell Downloads nem minden régióban áll rendelkezésre.

A számítógépre telepített programokhoz nem minden esetben jár biztonsági másolat CD vagy DVD. Ez a program letölthető a My Dell Downloads weboldáról. Erről a weboldáról letölthető a szoftver az újratelepítéshez, vagy létrehozhatja biztonsági másolat adathordozóját.

My Dell Downloads regisztráció és használata:

1. Látogasson el a **DownloadStore.dell.com/media** weboldalra.
2. Kövesse a képernyőn megjelenő utasításokat a regisztráláshoz és a szoftver letöltéséhez.
3. Telepítse újra a szoftvert, vagy hozzon létre egy biztonsági másolat adathordozót a későbbi használathoz.

Hardware hibaelhárító

Ha az operációs rendszer beállításakoregy eszközt nem észlel a rendszer, vagy konfigurálását nem találja megfelelőnek, a **hardverhiba-elhárító** segítségével feloldhatja.

A hardver hibaelhárító indítása:

1. Click **Start**  → **Súgó és támogatás**.
2. Írja a `hardware troubleshooter` parancsot a keresőablakba, és a keresés indításához nyomja meg az Enter gombot.
3. A keresési eredmények között válassza ki az opciót, amely legjobban leírja a problémát, és kövesse a további hibaelhárítási lépéseket.

Dell Diagnostics

Ha problémát tapasztal a számítógéppel, végezze el az itt ismertetett ellenőrzéseket: „Lefagyások és szoftveres problémák” a 46. oldalon, futtassa a Dell Diagnostics programot, és csak ezután forduljon a Dellhez műszaki segítségnyújtásért.

 **MEGJEGYZÉS:** A Dell Diagnostics csak Dell számítógépeken működik.

 **MEGJEGYZÉS:** Az *Illesztőprogramok és segédprogramok* lemez nem biztos, hogy a számítógép részét képezi.

Ellenőrizze, hogy a tesztelendő eszköz megjelenik-e a rendszerbeállítások között, és aktív-e. A POST (Power On Self Test) során nyomja meg az <F2> billentyűt a BIOS-ba való belépés érdekében.

Indítsa el a Dell Diagnostics programot merevlemezéről vagy a *Illesztőprogramok és segédprogramok* lemezről.

A Dell Diagnostics elindítása a merevlemezeről

A Dell Diagnostics egy rejtett diagnosztikai segédprogram-partíció található merevlemezen.

 **MEGJEGYZÉS:** Ha a számítógép nem képes kép megjelenítésére a kijelzőn, akkor kérjen segítséget a Dell-től (lásd „Kapcsolatfelvétel a Dell-lel a 74. oldalon”).

1. Győződjön meg róla, hogy a számítógép csatlakozik az elektromos hálózathoz és a csatlakozóaljzat nem hibás.
2. Kapcsolja be (vagy indítsa újra) a számítógépet.
3. A DELL™ logó megjelenésekor azonnal nyomja meg az F12 billentyűt. Válassza a **Diagnostics** pontot az indítómenüben, majd nyomja meg az Enter gombot. Ez elindíthatja a számítógép PSA felmérését.

 **MEGJEGYZÉS:** Ha hosszabb várakozás után az operációs rendszer logója is megjelenik, várjon, amíg a Microsoft® Windows® asztal látható; ezt követően kapcsolja ki számítógépet és próbálja meg újra.

 **MEGJEGYZÉS:** Ha olyan üzenetet lát, miszerint nem található diagnosztikai segédprogram-partíció, futtassa a Dell Diagnostics programot az *Illesztőprogramok és segédprogramok* lemezeről.

Ha a PSA aktíválva van:

- a. A PSA teszteket futtat.
- b. Ha a PSA sikeresen végigfut, a következő üzenet jelenik meg: `"No problems have been found with this system so far. Do you want to run the remaining memory tests? This will take about 30 minutes or more. Do you want to continue? (Recommended)."` („A rendszer eddig ellenőrzött része hibátlan. Elvégzi a további memóriatesztet is? Ez kb. 30 percet vagy többet vesz igénybe. Folytatja? (Javasolt).“)

- c. Ha memóriaproblémái lennének, nyomja meg az <y>, ellenkező esetben az <n> gombot. A következő üzenet jelenik meg: "Booting Dell Diagnostic Utility Partition. Press any key to continue." („Booting Dell Diagnostic Utility Partition. A folytatáshoz nyomjon meg egy gombot.”)
- d. Nyomja meg bármelyik gombot, hogy az **Opció kiválasztása** ablakba lépjen.
- Ha a PSA nem fut:*
- Nyomjon meg egy billentyűt a Dell Diagnostics futtatásához a diagnosztikai segédprogram partícióból merevlemezén, és váltson át az **Opció kiválasztása** ablakra.
4. Válassza ki a futtatni kívánt tesztet.
5. Ha egy teszt során probléma merült fel, megjelenik egy üzenet a hibakóddal és a probléma leírásával a képernyőjén. Ilyen esetben jegyezze fel a hibakódot és a probléma leírását, és lépjen kapcsolatba a Dell-lel (lásd „Kapcsolatfelvétel a Dell-lel” a 74. oldalon).
-  **MEGJEGYZÉS:** A számítógép szervizcímkeje minden tesztképernyő felső részén látható. A szervizcímke segít a számítógép azonosításában, amikor kapcsolatba lép a Dell-lel.
6. A teszt befejezését követően zárja be a tesztképernyőt, és térjen vissza a **Válasszon egy opciót** ablakra.
7. A Dell Diagnostics-ból való kilépéshez és a számítógép újraindításához kattintson a **Kilépés** gombra.

A Dell Diagnostics indítása a Drivers and Utilities lemezről

 **MEGJEGYZÉS:** Az *Illesztőprogramok és segédprogramok* lemez nem biztos, hogy a számítógép részét képezi.

 **MEGJEGYZÉS:** Az Ön számítógépe nem rendelkezik belső optikai meghajtóval. Használjon külső optikai meghajtót vagy bármilyen más külső tárolóeszközt a lemezeket tartalmazó folyamatok számára.

1. Helyezze be a *Drivers and Utilities* (Illesztőprogramok és segédprogramok) lemezt.
2. Kapcsolja ki és indítsa újra a számítógépet. Amikor megjelenik a DELL™ logó, azonnal nyomja meg az <F12> gombot.

 **MEGJEGYZÉS:** Ha túl sokat vár, és megjelenik az operációs rendszer logója, akkor várjon, amíg megjelenik a Microsoft Windows asztal; aztán kapcsolja ki a számítógépét, és próbálja meg újra.

 **MEGJEGYZÉS:** Az alábbi lépések csak egyszer változtatják meg a endszerbetöltési sorrendet. AKövetkező indításkor a számítógép a rendszerbeállítások rogramban megadott eszköztől fog beindulni.

3. Az indító eszközök listájának megjelenésekor jelölje ki a **CD/DVD/CD-RW** opciót, majd nyomja meg az <Enter> gombot.
4. Válassza a Boot from **CD-ROM** (Indítás CDROM-ról) opciót a megjelenő menüben, majd nyomja meg az <Enter> gombot.
5. Nyomja meg az 1-es gombot a **CD** menü indításához, majd a folytatáshoz nyomja meg az <Enter> gombot.
6. A számozott listában válassza a **Run the 32 Bit Dell Diagnostics** (A 32 bites Dell Diagnostics futtatása) parancsot.
7. Válassza ki a futtatni kívánt tesztet.

8. Ha egy teszt során probléma merült fel, megjelenik egy üzenet a hibakóddal és a probléma leírásával a képernyőjén. Ilyen esetben jegyezze fel a hibakódot és a probléma leírását, és lépjen kapcsolatba a Dell-lel (lásd „Kapcsolatfelvétel a Dell-lel” a 74. oldalon).



MEGJEGYZÉS: A számítógép szervizcímkeje minden tesztképernyő felső részén látható. A szervizcímke segít a számítógép azonosításában, amikor kapcsolatba lép a Dell-lel.

9. A teszt befejezését követően zárja be a tesztképernyőt, és térjen vissza a **Válasszon egy opciót** ablakra.

10. A Dell Diagnostics-ból való kilépéshez és a számítógép újraindításához kattintson a **Kilépés** gombra.

11. Vegye ki a *Drivers and Utilities* lemezt a meghajtóból.

Az operációs rendszer visszaállítása

Az operációs rendszert a következő módokon állíthatja vissza:

△ FIGYELMEZTETÉS: A Dell Factory Image Restore (Dell gyári rendszerkép-visszaállítás) vagy az *Operating System* lemez használatával véglegesen töröl minden adatot a számítógépéről. Ezen opciók használata előtt lehetőleg mentsen el minden adatot.

Lehetőség	Használat
Rendszer-visszaállítás	első megoldásként
Dell DataSafe helyi biztonsági mentés	ha a rendszer-visszaállítás nem oldotta meg a problémáját
Rendszer-visszaállító adathordozó	ha az operációs rendszer hibája megakadályozza a Rendszer-visszaállítás és a Dell DataSafe Local Backup használatát a Dell által gyárilag telepített szoftver telepítése során egy újonnan telepített merevlemezre
Dell Factory Image Restore	a számítógép visszaállítása a vásárlásakori működőképes állapotra
<i>Operációs rendszer lemez</i>	amennyiben csak az operációs rendszert szeretné telepíteni számítógépére



✍ MEGJEGYZÉS: Lehetséges, hogy az *Operációs rendszer lemez* nem képezi a csomag részét.

Rendszer-visszaállítás

A Microsoft® Windows® operációs rendszerek rendszer-visszaállítás funkciója segítségével a számítógép visszaállítható egy korábbi, működőképes állapotra (az adatfájlok érintése nélkül), ha a hardverben, szoftverben vagy más rendszerbeállításban történt módosítás miatt a rendszer nemkívánatos működési állapotba került. A rendszer-visszaállítás által végrehajtott módosítások teljes mértékben visszavonhatóak.

 **FIGYELMEZTETÉS:** Az adatfájlokról rendszeresen készítsen biztonsági másolatot. A rendszer-visszaállítás nem követi nyomon az adatfájlokat, és nem is állítja helyre őket.

A rendszer-visszaállítás indítása

1. Kattintson a **Start**  gombra.
2. A keresőmezőbe írja a `System Restore` szót, és nyomja meg az <Enter> gombot.
 **MEGJEGYZÉS:** Megjelenik a **Felhasználói fiókok kezelése** ablak. Amennyiben Ön rendszergazdai jogosultságokkal rendelkezik a számítógépen, kattintson a **Folytatás** gombra, egyébként lépjen kapcsolatba a rendszergazdával a kívánt művelet folytatásához.
3. Kattintson a **Tovább** gombra, és kövesse a képernyőn megjelenő utasításokat.

Ha a Rendszer-visszaállítás nem oldotta meg a problémát, törölheti az utolsó rendszer-visszaállítási műveletet.

Az utolsó rendszer-visszaállítás visszavonása

 **MEGJEGYZÉS:** Mielőtt törli az utolsó rendszer-visszaállítást, mentsen el és zárjon be minden nyitott fájlt, és zárjon be minden futó programot. A rendszer teljes visszaállításáig ne módosítson, nyisson meg vagy töröljön fájlokat vagy programokat.

1. Kattintson a **Start**  gombra.
2. A keresőmezőbe írja a `System Restore` szót, és nyomja meg az <Enter> gombot.
3. Kattintson az **Utolsó visszaállítás törlése** elemre, és kattintson a **Tovább** gombra.

Dell DataSafe Local Backup

 **FIGYELMEZTETÉS:** A Dell DataSafe Local Backup használatával végleg töröl minden programot vagy illesztőprogramot, amelyet Ön a számítógép kézhezvétele óta telepített. A Dell DataSafe Local Backup használata előtt készítsen biztonsági mentést azokról az alkalmazásokról, amelyeket telepítenie kell számítógépére. A Dell DataSafe Local Backup alkalmazást csak akkor használja, ha a rendszer-visszaállítás nem oldotta meg a problémáját.

 **FIGYELMEZTETÉS:** Bár a Dell Datasafe Local Backup alkalmazást úgy tervezték, hogy megőrizze a számítógépén található adatokat, javasoljuk, hogy a a Dell DataSafe Local Backup használata előtt készítsen másolatot adatairól.

 **MEGJEGYZÉS:** A Dell DataSafe Local Backup nem minden régióban áll rendelkezésre.

 **MEGJEGYZÉS:** Ha a Dell DataSafe Local Backup nem áll rendelkezésre számítógépén, akkor használja a Dell Factory Image Restore-t (lásd „Dell Factory Image Restore” a következő oldalon: 62) az operációs rendszer visszaállításával kapcsolatban.

A Dell DataSafe Local Backup segédprogramja visszaállítja a merevlemez a számítógép vásárlásakor működőképes állapotra, anélkül, hogy törölné a fájlokat.

A Dell DataSafe Local Backup a következőket teszi lehetővé:

- A számítógép visszaállítása egy korábbi működőképes állapotra
- Hozzon létre rendszer-visszaállító adathordozót (lásd „Rendszer-visszaállító adathordozó létrehozása (javasolt)” a 9. oldalon)

Dell DataSafe Local Backup Basic

A Dell gyárilag telepített szoftver visszaállítása az adatfájlok megtartásával:

1. Kapcsolja ki a számítógépet.
2. Távolítson el minden számítógéphez csatlakozó eszközt (USB meghajtó, nyomtató stb.), és távolítson el minden újonnan hozzáadott belső hardware-t.

 **MEGJEGYZÉS:** Ne csatlakoztassa le a tápkábelt.

3. Kapcsolja be a gépet.
4. A DELL™ logó megjelenésekor nyomja meg többször az <F8> gombot a **Speciális rendszerindítási beállítások** ablak megjelenítéséhez.

 **MEGJEGYZÉS:** Ha túl sokat vár, és megjelenik az operációs rendszer logója, akkor várjon, amíg megjelenik a Microsoft Windows asztal; aztán kapcsolja ki a számítógépet, és próbálja meg újra.

Az operációs rendszer visszaállítása

5. Válassza a **Számítógép helyreállítása** elemet.
6. Válassza a **Dell DataSafe Restore and Emergency Backup** opciót a **Rendszer-helyreállító beállítások** menüben, és kövesse a képernyőn megjelenő utasításokat.

 **MEGJEGYZÉS:** A visszaállítási folyamat a visszaállítandó adatok mennyiségétől függően akár egy óránál is többet vehet igénybe.

 **MEGJEGYZÉS:** További információkért tekintse át a 353560. számú tudásbázis cikket a következő címen: **support.dell.com**.

A Dell DataSafe Local Backup Professional programra való váltás

 **MEGJEGYZÉS:** A Dell DataSafe Local Backup Professional alkalmazást akkor telepítheti számítógépére, amennyiben megrendete azt a készülék vásárlásakor.

A Dell DataSafe Local Backup Professional a következő kiegészítő szolgáltatásokat nyújtja:

- Biztonsági mentés és visszaállítás fájltypusok alapján
 - Fájlok biztonsági mentése helyi tárolóeszközreAutomatikus biztonsági mentések készítése
 - Frissítés a Dell DataSafe Local Backup Professional verzióra:
1. Kattintson duplán a Dell DataSafe Local ikonra  az asztal értesítési területén.
 2. Kattintson az **UPGRADE NOW!** (Frissítés most!) gombra.
 3. Kövesse a kijelzőn megjelenő utasításokat.

Rendszervisszaállító adathordozó

 **FIGYELMEZTETÉS:** Bár a rendszer-visszaállító adathordozót úgy tervezték, hogy megőrizze az adatfájlokat számítógépén, ajánlott egy biztonsági másolat készítése, mielőtt használná a rendszer-visszaállító adathordozót.

 **MEGJEGYZÉS:** Az Ön számítógépe nem rendelkezik belső optikai meghajtóval. Használjon külső optikai meghajtót vagy bármilyen más külső tárolóeszközt a lemezeket tartalmazó folyamatok számára.

A Dell DataSafe Local Backup segítségével létrehozott rendszer-visszaállító adathordozóval állíthatja vissza a merevlemez a számítógép vásárlásakor működőképes állapotra, anélkül, hogy törölné a fájlokat.

A következő esetekben használja a rendszer-visszaállító adathordozót:

- Olyan operációs rendszer-hiba esetén, amely lehetetlenné teszi a számítógépre telepített visszaállítási opciók alkalmazását.
- Merevlemez-hiba esetén, amely lehetetlenné teszi, hogy az adatok visszaállításra kerüljenek.

A Dell által gyárilag telepített szoftver visszaállítása a rendszer-visszaállító adathordozó segítségével:

1. Helyezze be a rendszer-visszaállító lemezt vagy USB kulcsot, és indítsa újra számítógépét.
2. Amikor megjelenik a DELL™ logó, azonnal nyomja meg az, <F12> gombot.

 **MEGJEGYZÉS:** Ha túl sokat vár, és megjelenik az operációs rendszer logója, akkor várjon, amíg megjelenik a Microsoft Windows asztal; aztán kapcsolja ki a számítógépét, és próbálja meg újra.

Az operációs rendszer visszaállítása

3. Válassza ki a megfelelő rendszerindító eszközt a listából, és nyomja meg az <Enter> gombot.
4. Kövesse a kijelzőn megjelenő utasításokat.

Dell gyári rendszerkép-visszaállítás

 **FIGYELMEZTETÉS:** A Dell Factory Image Restore (Dell gyári rendszerkép-visszaállítás) szolgáltatásai véglegesen törölnek minden adatot a merevlemezről, és eltávolítanak minden olyan programot és meghajtóprogramot, amit Ön a számítógép átvétele óta telepített. Ha lehetséges, a funkció használata előtt készítsen biztonsági másolatot az adatokról. A Dell Factory Image Restore (Dell gyári rendszerkép-visszaállítás) szolgáltatást csak abban az esetben használja, ha a rendszer-visszaállítás nem oldotta meg az operációs rendszer problémáját.

 **MEGJEGYZÉS:** Előfordulhat, hogy a Dell gyári rendszerkép-visszaállítás némely országban vagy némely számítógépen nem működik.

 **MEGJEGYZÉS:** Ha a Dell Factory Image Restore nem áll rendelkezésre az Ön számítógépén, akkor használja a Dell DataSafe Local Backup programot (lásd „Dell DataSafe Local Backup” a következők oldalán: 58) az operációs rendszer visszaállítására.

A Dell gyári rendszerkép-visszaállítást csak az operációs rendszer utolsó visszálítási lehetőségeként használja. Ez az opció visszaállítja a merevlemezt a számítógép vásárlásakor működőképes állapotra. A számítógép átvétele után a merevlemezre került minden fájl és program — beleértve az adatfájlokat is — véglegesen törlődik a merevlemezről. Az adatfájlok közé tartoznak a dokumentumok, a számolótablek, az e-mail üzenetek, a digitális fényképek, a zenefájlok stb. A Dell Factory Image Restore használata előtt lehetőleg mentse el adatait.

A Dell gyári lemezkép visszaállítása

1. Kapcsolja be a számítógépet.
2. A DELL™ logó megjelenésekor nyomja meg többször az <F8> gombot a **Speciális rendszerindítási beállítások** ablak megjelenítéséhez.

 **MEGJEGYZÉS:** Ha túl sokat vár, és megjelenik az operációs rendszer logója, akkor várjon, amíg megjelenik a Microsoft Windows asztal; aztán kapcsolja ki a számítógépét, és próbálja meg újra.

3. Válassza a **Számítógép helyreállítása** elemet.
Megjelenik a **Rendszer-visszaállítási lehetőségek** ablak.
4. Válasszon egy billentyűzet-kiosztást, és kattintson a **Tovább** gombra.
5. A visszaállítási opciók megjelenítéséhez jelentkezzen be helyi felhasználóként. A parancssor eléréséhez a Felhasználónév mezőbe írja be, hogy **administrator** (rendszergazda), majd kattintson az **OK** gombra.

Az operációs rendszer visszaállítása

6. Kattintson a **Dell gyári lemezkép visszaállítása** lehetőségre.

Megjelenik a **Dell gyári lemezkép visszaállítása** üdvözlő képernyője.

 **MEGJEGYZÉS:** A konfigurációtól függően lehet, hogy a **Dell gyári eszközök**, majd a **Dell gyári rendszerkép visszaállítása** elemeket kell választania.

7. Kattintson a **Tovább** gombra.

Megjelenik a **Adattörlés jóváhagyása** képernyő.

 **MEGJEGYZÉS:** Ha nem szeretné folytatni a Factory Image Restore (gyári rendszerkép-visszaállítás) használatát, kattintson a **Mégse** gombra.

8. Jelölje be a jelölőnégyzetet annak megerősítéséhez, hogy biztosan formázni kívánja a merevlemezt, és vissza kívánja állítani a rendszert a gyári alapállapotba, majd kattintson a **Tovább** gombra.

A visszaállítási folyamat elkezdődik, és öt vagy akár több percig is eltarthat.

Egy üzenet jelenik meg, amikor megtörtént az operációs rendszer és a gyárilag telepített alkalmazások visszaállítása a gyári állapotra.

9. A számítógép újraindításához kattintson a **Befejezés** gombra.

Segítség kérés

Ha problémát tapasztal a számítógéppel, a következő lépések követésével megkeresheti és megállapíthatja a hibát:

1. Lásd a 42. oldalon, a számítógépén tapasztalható problémák megoldására vonatkozó, „Problémamegoldás” című fejezetet.
2. Lásd a „Dell Diagnostics” szakaszt a 51 oldalon a Dell Diagnostics futtatásával kapcsolatban.
3. Töltse ki a „Diagnosztikai ellenőrzőlistát” a 73. oldalon.
4. Használja a Dell átfogó online szolgáltatásait a Dell Support (support.dell.com) weboldalán a telepítéssel és hibaelhárítási folyamatokkal kapcsolatos segítségért. Lásd az „Online szolgáltatások” c. fejezetet a 68. oldalon a Dell Support online szolgáltatásaival kapcsolatban.

5. Ha az előző lépések nem oldották volna meg a problémát, tekintse át a „Mielőtt telefonálna” című fejezetet a(z) 72 oldalon.

 **MEGJEGYZÉS:** Hívja fel a Dell Support központot a számítógéptől, hogy az ügyfélszolgálati alkalmazottaink segíteni tudjanak a szükséges eljárások lebonyolításában.

 **MEGJEGYZÉS:** A Dell expressz szervizkód rendszere nem minden országban áll rendelkezésre.

Segítség kérés

A Dell automata telefonos rendszerének kérésére adja meg expressz szervizkódját, hogy hívását közvetlenül a megfelelő támogatói személyzethez irányíthassuk. Ha nincs expressz szervizkódja, nyissa meg a **Dell tartozékok** mappát, kattintson duplán az **Expressz szervizkód** ikonra, és kövesse az utasításokat.

 **MEGJEGYZÉS:** Bizonyos szolgáltatások nem mindig állnak rendelkezésre minden országban az USA-n kívül. Lépjen kapcsolatba helyi Dell képviselőjével a rendelkezésre állásról kapcsolatban.

Műszaki támogatás és ügyfélszolgálat

A Dell támogatói szolgáltatása a Dell hardverrel kapcsolatos kérdéseinek megválaszolására szolgál. Az ügyfélszolgálati csoportunk számítógép alapú diagnosztizálási programokat használ a gyors és pontos válasznyújtás érdekében.

Mielőtt kapcsolatba lépne a Dell ügyfélszolgálatával, tekintse át a „Mielőtt telefonálna” című fejezetet (72), majd válassza ki az Ön régiójára vonatkozó kapcsolatinformációt, vagy látogasson el a következő oldalra: **support.dell.com**.

DellConnect

A DellConnect™ egy egyszerű online hozzáférési eszköz, amely lehetővé teszi a Dell szervizcsapata számára, hogy hozzáférjen a gépéhez egy széllessávú csatlakozáson keresztül, megvizsgálja a problémát és orvosolja azt az Ön felügyelete alatt. További információkért látogasson el a **www.dell.com/DellConnect** weboldalra.

Online szolgáltatások

A Dell termékekről és szolgáltatásokról bővebb információt a következő weboldalakon talál:

- **www.dell.com**
- **www.dell.com/ap** (Csak Ázsiai/Csendes-óceáni országok)
- **www.dell.com/jp** (Csak Japán)
- **www.euro.dell.com** (Csak Európa)
- **www.dell.com/la** (Latin Amerika és Karib-országok)
- **www.dell.ca** (Csak Kanada)

A Dell ügyfélszolgálatot a következő weboldalakon és e-mail címeken érheti el:

Dell ügyfélszolgálat weboldalak

- **support.dell.com**
- **support.jp.dell.com** (Csak Japán)
- **support.euro.dell.com** (Csak Európa)
- **supportapj.dell.com** (Csak Ázsiai/Csendes-óceáni országok)

Dell Support e-mail címek

- **mobile_support@us.dell.com**
- **support@us.dell.com**
- **la-techsupport@dell.com** (Csak Latin Amerika és Karib-országok)
- **apsupport@dell.com** (Ázsiai/Csendes-óceáni országok)

Dell marketing és értékesítés e-mail címek

- **apmarketing@dell.com** (Csak Ázsiai/Csendes-óceáni országok)
- **sales_canada@dell.com** (Csak Kanada)

Névtelen fájlátviteli protokoll (FTP)

- **ftp.dell.com**

Belépés felhasználóként: írja be az `anonymous` nevet, és használja az e-mail címét jelszóként.

Automatikus rendelés- állapot szolgáltatás

Ellenőrizheti bármelyik megrendelt Dell termék állapotát a **support.dell.com** oldalon, vagy ha felhívja az automatikus rendelés-állapot szolgáltatást. Egy hangfelvétel lekérdezi a szükséges információkat, hogy meghatározhassa a termék szállítási állapotát.

Ha problémák merülnek fel a rendelésével kapcsolatban, mint például hiányzó részek, nem megfelelő részek, vagy helytelen számlázás, forduljon a Dell ügyfélszolgálati csoportjához. Ha problémák merülnek fel a rendelésével kapcsolatban, mint például hiányzó részek, nem megfelelő részek, vagy helytelen számlázás, forduljon a Dell ügyfélszolgálati csoportjához.

Az Ön régiója számára érvényes telefonszám érdekében lásd „A Dell elérhetőségei” c. fejezetet: 74 oldalon.

Termékinformáció

Ha további Dell termékekről kíván tudakozódni, vagy ha rendelni szeretne valamit, látogassa meg a Dell weboldalt a **www.dell.com** címen. Az Ön régiója számára érvényes telefonszám vagy egy értékesítési specialista elérése érdekében lásd „A Dell elérhetőségei” c. fejezetet: 74 oldalon.

Garanciális vagy hitelre vásárolt termékek visszaküldése javításra

Prepare all items being returned, whether for repair or credit, as follows:

 **MEGJEGYZÉS:** Mielőtt visszaküldené a termék(ek)et a Dell részére, készítsen biztonsági másolatot a merevlemez(ek) en és a termék(ek)ben található egyéb tárolóeszközökön tárolt adatokról. Távolítsa el minden bizalmas, védett vagy személyes információt és cserélhető adathordozót, például CD lemezt vagy médiakártyát. A Dell nem vállal felelősséget az Ön személyes jellegű adataiért, elveszett adataiért vagy a visszaküldés során elveszett adathordozóiért.

1. Hívja fel Dell-t hogy kapjon egy csereutalvány számot, és írja fel olvashatóan és feltűnően a doboz külsejére. Az Ön régiója számára érvényes telefonszám érdekében lásd „A Dell elérhetőségei” c. fejezetet: 74.
2. Mellékelje a számla másolatát és tüntesse fel a visszaküldés okát.
3. Mellékeljen egy Diagnosztikai ellenőrzőlista másolatot (lásd: „Diagnosztikai ellenőrzőlista” 73), oldal), amelyen feltünteti a lebonyolított tesztekét és a Dell Diagnostics által jelzett hibaüzeneteket (lásd „Dell Diagnostics”, oldal 51).
4. Mellékeljen minden hozzátartozó tárgyat (tápkábel, szoftvert, kézikönyveket stb.) ha hitelre vett terméket szolgáltat vissza.

5. Csomagolja a visszaküldendő tárgyat az eredeti (vagy azzal megegyező) csomagolóanyagba.

 **MEGJEGYZÉS:** A szállítási költségeket Ön állja. Ugyancsak felelős a visszaszállított termék biztosításáért, és vállalja a felelőséget, ha a szállítás közben elvész a termék.

 **MEGJEGYZÉS:** Ha a visszaküldött termék a fent említett követelményeknek nem felel meg, a Dell rakodó dokknál nem fogadják el, és visszaküldik Önhöz.

Mielőtt telefonálna

-  **MEGJEGYZÉS:** Készítse elő expressz szervizkódját a telefonhívás előtt. A kód segítségével a Dell automata telefonos támogatásrendszere hatékonyabban irányítja hívását a megfelelő helyre. A szervizcímke felől is kérdezhetik.

Hol található a szervizcímke és az expressz szervizkód

A számítógépe szervizcímkeje és expressz szervizkódja egy címkén található számítógépe alján.

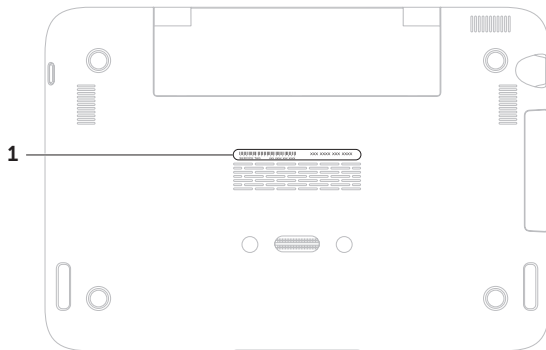

1 Szervizcímke és expressz szervizkód

Ne feledje el kitölteni a következő Diagnosztikai ellenőrzőlistát. Megkérhetik Önt, hogy beírjon bizonyos parancsokat a billentyűzet segítségével, közvetítsen részletes információkat a művelet közben, vagy, hogy más, csak az Ön számítógépétől lehetséges hibakeresési lépéseket végezzen el. Biztosítsa, hogy a számítógép dokumentációja kéznél van.

Diagnosztikai ellenőrzőlista

- Név:
- Dátum:
- Cím:
- Telefonszám:
- Szervizcímke (a számítógép alsó részén található vonalkód):
- Expressz szervizkód:
- Csereutalvány szám (ha biztosította egy Dell ügyfélszolgálati szakember):
- Operációs rendszer és verziószám:
- Eszközök:
- Bővítőkartyák:
- Kapcsolódva van egy hálózatra? Igen/Nem
- Hálózat, verzió és hálózati adapter:
- Programok és verziószámok:

Segítség kérés

Tanulmányozza át az operációs rendszer dokumentációját a számítógép rendszerindító fájljainak meghatározása érdekében. Ha a számítógéphez nyomtató van csatlakoztatva, nyomtassa ki az összes fájlt.

Ellenkező esetben jegyezze le a fájlok tartalmát, mielőtt felhívna a Dell ügyfélszolgálatot.

- Hibaüzenet, hangjelzés vagy diagnosztizálási kód:
- A probléma és a lebonyolított hibakeresési eljárások leírása:

Kapcsolatfelvétel a Dell vállalattal

Az Egyesült Államok ügyfelei hívják a következő számo
800-WWW-DELL (800-999-3355).



MEGJEGYZÉS: Amennyiben nincs élő Internet kapcsolata, akkor a vásárlástól szóló számlán, a csomagolásban található nyomtatványon, vagy a Dell termékkatalógusban talál elérhetőségi információkat.

A Dell többféle online és telefonos támogatást és szervizszolgáltatást kínál. A választék országtól és terméktől függően eltérő lehet, és nem biztos, hogy minden szolgáltatás rendelkezésre áll az Ön térségében.

A Dell értékesítési, technikai támogatási és vevőszolgálati elérhetőségei:

1. Látogasson el a **www.dell.com/ContactDell** weboldalra.
2. Válassza ki országát vagy régióját.
3. Válassza ki a megfelelő szervizelési vagy terméktámogatói hivatkozást, az Ön készülékének megfelelően.
4. Válassza az Ön számára legkényelmesebb módszert a Dell elérésére.

További információk és források

Ha a következőkre lenne szüksége: Lásd:

az operációs rendszer újratelepítése

„Rendszer-visszaállító adathordozó”, 61. old

diagnosztikai program futtatása a számítógépén

„Dell Diagnostics”, 51. oldal

az operációs rendszer újratelepítése

„My Dell Downloads”, 50. oldal

További információk a Microsoft® Windows® operációs rendszerről és szolgáltatásiról

support.dell.com

a számítógép frissítése olyan kiegészítő alkatrészekkel, mint egy új merevlemezhasználódott vagy meghibásodott alkatrész újratelepítése vagy cseréje

a *Szervizelési útmutató* a következő címen:
support.dell.com/manuals



MEGJEGYZÉS: Bizonyos országokban a számítógép felnyitása és alkatrészeinek cseréje érvénytelenítheti a garanciát. Mielőtt a számítógép belsejében végezne munkálatokat, tekintse át a garanciára és a visszaküldésre vonatkozó feltételeket.

Ha a következőkre lenne szüksége: Lásd:

keresse elő szervizcímkejét/expressz szervizkódját —

Használja a szervizcímket a számítógépe azonosításához **support.dell.com** vagy a műszaki támogatással való kapcsolatfelvétel céljából

tekintse át számítógépének biztonságos használatára vonatkozó információkat. tekintse át a garanciára, felhasználási feltételekre (csak USA), biztonsági utasításokra vonatkozó, továbbá a szabályozó jellegű és ergonómiai információkat, valamint a végfelhasználói licencszerződést

keressen illesztőprogramokat és letöltéseket; olvasson fájlokat

műszaki támogatás és terméksúgó elérése ellenőrizze az új rendelések állapotát megoldások és válaszok gyakori kérdésekre információk és frissítések számítógépével kapcsolatban, illetve haladó szintű műszaki referenciaanyagok szakemberek vagy tapasztalt felhasználók számára

a számítógépének alsó részét.



a **Dell Support Center**. A **Dell Support Center** indításához kattintson a(z)  ikonra az asztali értesítési területén.

az Ön számítógépéhez mellékelt biztonsági és szabályozó dokumentumokat, valamint a Dell weboldal következő címén található Megfelelőségi oldalát: **www.dell.com/regulatory_compliance**

support.dell.com

Specifikációk

Ez a fejezet a számítógép telepítéséről, az illesztőprogramok és a számítógép frissítéséről tartalmaz információkat.

 **MEGJEGYZÉS:** Az ajánlatok régióként változhatnak. A számítógépével kapcsolatos további információkért tekintse át a **Rendszer bemutatása** szakaszt a **Dell Support Centerben**. A **Dell Support Center** indításához kattintson a  ikonra az asztal értesítési területén.

Számítógép modell

Dell™ Inspiron 1090

Számítógép információ

Rendszer lapkakészlet	Intel® NM10 Express
Processzor típusa	Intel Atom™ dual-core N550

Memória

Memóriamodul csatlakozó	egy belső SODIMM csatlakozó
Memóriamodul kapacitása	2 GB
Minimális memória	2 GB
Maximális memória	2 GB
Memóriatípus	1333 MHz SODIMM DDR3

 **MEGJEGYZÉS:** A memória frissítésével kapcsolatos információkért tekintse át a *Szervizelési útmutatót* a következő címen: support.dell.com/manuals.

Csatlakozók

Audio	egy audio-kimenet/ fejhallgató csatlakozó
Mini-Card	Mini-Card egy teljes Mini-Card csatlakozó egy Mini-Card csatlakozó
USB	kettő 4-tűs USB 2.0-kompatibilis csatlakozó

Kommunikáció

Vezeték nélküli	WLAN, WWAN (opcionális), WiMax/Wi-Fi bgn/gn (opcionális), és WPAN Bluetooth-tal® vezeték nélküli technológia (opcionális)
-----------------	--

Kamera

Kamera felbontás	1,3 megapixel
Videófelbontás	640 x 480 / 30 fps (maximum)

Video

Videóvezérlő	Intel NM10
Videómemória	8 MB rendszermemória (minimum) 256 MB (maximum)
Video dekóder	alaplapi high-definition video dekóder

Audio

Audio vezérlő	Connexant Audio CX20671
Hangszórók	2 x 1,5 Watt (csúcsteljesítmény)/ 1 Watt (átlagos RMS)
Hangerő szabályozók	szoftver menük és médiavezérlők

Billentyűzet

Billentyűk száma	86 (USA és Kanada); 87 (Európa és Brazília); 90 (Japán)
------------------	---

Érintőpanel (érintőpad)

X/Y pozíció felbontás (grafikus tábla mód)	240 cpi
Méret:	
Magasság	37,0 mm (1,46 inch) négyzet
Szélesség	67,0 mm (2,64 inch) érezékelő-aktív terület

Képernyő

Típus	Multi-touch 10,1 inch High Definition
Méretetek:	
Magasság	125,22 mm (4,93 inch)
Szélesség	222,73 mm (8,77 inch)
Átló	255,52 mm (10,06 hüvelyk)
Maximális felbontás	1366 x 768
Frissítési gyakoriság	60 Hz
Működési szög	0° (zárt) - 135°
Vízszintes látószög	40/40
Függőleges látószög	15/30 (H/L)
Képpont távolság	0,163 mm x 0,163 mm

Akkumulátor

4-cellás „okos” lítium-ion:

Magasság	12,0 mm (0,47 inch)
Szélesség	56,0 mm (2,20 inch)
Hossz	220,4 mm (8,68 inch)
Súly	0,22 kg (0,48 lb)
Működési idő	Az akkumulátor üzemideje a működési feltételektől függ
Gombelem	CR-2032

Fizikai jellemzők

Magasság	26,2 mm (1,03 inch)
Szélesség	285,0 mm (11,22 inch)
Mélység	194,5 mm (7,66 inch)
Tömeg	1,54 kg-nál (3,39 lb) kevesebbre konfigurálható

Hálózati adapter

 **MEGJEGYZÉS:** Csak az Ön számítógépének megfelelő AC adaptert használjon. Tekintse át a számítógépéhez mellékelt biztonsági információkat.

Bemenő feszültség	100-240 VAC
Áramfelvétel (maximális)	1.0 A
Bemeneti frekvencia	50-60 Hz
Kimeneti teljesítmény	30 W
Kimenőáram	1,58 A (maximum)
Névleges tápfeszültség	19,0 VDC
Hőmérséklet tartomány:	
Üzemi	0° - 40 °C (32° - 104 °F)
Tárolás	-40° - 70 °C (-40° - 158 °F)

Számítógép környezet

Hőmérséklet tartomány:

Üzemi	0° - 35 °C (32° - 95 °F)
Tárolás	-40° - 65 °C (-40° - 149 °F)

Relatív páratartalom (maximum):

Üzemi	10 % és 90 % között (nem lecsapódó)
Tárolás	5 % és 95 % között (nem lecsapódó)

Maximális rázkódás (a felhasználói környezetet stimuláló, véletlenszerű rázkódási spektrumot használva):

Üzemi	0,66 G
Nem-működő	1,30 G

Számítógép környezet

Maximum ütés (működésnél – merevlemeztől futó Dell diagnosztika segítségével és egy 2-ms félszinuszos impulzussal mérve; for nem-működés esetén – merevlemez feje leállítva és 2-ms félszinuszos impulzussal mérve):

Üzemi	110 G
Nem-működő	160 G

Magasság (maximum):

Üzemi	-15,2 - 3048 m (-50 - 10,000 ft)
Tárolás	-15,2 - 10668 m (-50 - 35,000 ft)

Levegőszennyeződési szint

G2 vagy alacsonyabb, az ISA-S71.04-1985 definíciója szerint

Függelék

Információ a NOM, a Hivatalos Mexikói Szabvány számára (csak Mexikó)

Az ebben a dokumentumban szereplő eszközökkel kapcsolatban adott információk megfelelnek a Hivatalos Mexikói Szabvány követelményeinek (NOM):

Importálja:

Dell México S.A. de C.V.

Paseo de la Reforma 2620 – Flat 11°

Col. Lomas Altas

11950 México, D.F.

Modellszám	Tápfeszültség	Frekvencia	Energiafogyasztás	Kimeneti feszültség	Kimeneti intenzitás
P08T	100-240 VAC	50-60 Hz	1.0 A	19.0 VDC	1.58 A

A részletekről tanulmányozza át a számítógéphez mellékelt biztonsági információkat.

További biztonsági jellegű információkért kérjük, látogasson el a

www.dell.com/regulatory_compliance weboldalra.

Tárgymutató

A

áramellátási problémák, megoldása **44**

B

biztonsági mentés és visszaállítás **41**

D

DataSafe Local Backup

Basic **59**

Professional **60**

DellConnect **67**

Dell Diagnostics **51**

Dell gyári alapbeállítás visszaállítása **62**

Dell Support Center **49**

Diagnosztikai ellenőrzőlista **73**

DVD-k, lejátszás és rögzítés **40**

E

e-mail címek

műszaki támogatás **68**

Érintőképernyő **36**

F

Felhasználói interfész módok **19**

flick **38**

FTP bejelentkezés, névtelen **68**

G

garanciális visszaküldések **70**

gyári alapbeállítás visszaállítása **62**

H

Hardveres hibaelhárítás **51**

hardveres problémák

elemzése **51**

Hosszabbítók használata **6**

I

illesztőprogramok és letöltések **77**

Internet csatlakozás **17**

K

Kapcsolatfelvétel a Dell vállalattal **74**

M

memória problémák

megoldása **46**

merevlemez működését jelző **23, 29**

mielőtt telefonálna **72**

P

problémamegoldás **42**

R

Rendszer-újratelepítése opciókat **56**

Rendszer-visszaállítás **57**

Rendszer-visszaállítási adathordozó **61**

S

saját rádióadókkal játszhat és újakat **40**

SIM kártya telepítése **11**

specifikációk **78**

súgó

és támogatás kérése **65**

Szabad esés érzékelő **41**

számítógép telepítése **5**

számítógép tulajdonságai **40**

szellőzés biztosítása **5**

szellőzés, biztosítása **5**

Tárgymutató

Szervizcímke

 megtalálását **72**

szoftveres problémák **46**

szoftveres tulajdonságok **40**

T

Tábla üzemmódban **20**

támogatás e-mail címek **68**

támogatói helyek világszerte **68**

telepítés, mielőtt hozzálátna **5**

termék

 információ és beszerzés **69**

termékek visszaküldése javításra **70**

további források **76**

további információk **76**

tulajdonságok

 Érintőképernyő **38**

 Érintőpad **30**

U

ügyfélszolgálat **67**

V

vezeték nélküli hálózati

 csatlakoztatása **14**

vezeték nélküli hálózati

 problémák **44**

W

Windows

 programkompatibilitási varázsló **47**

Lengyelországban nyomtatva.

www.dell.com | support.dell.com



065KP1A00